



AUDI AG  
85045 Ingolstadt  
www.audi.com  
Valable à partir  
d'avril 2010

Printed in Germany  
033/1130.92.41

Les versions et équipements du modèle présenté et décrit dans ce catalogue ainsi que certains services ne sont pas disponibles dans tous les pays. Les voitures figurant sur les photos comportent des équipements en option avec supplément de prix. Les informations concernant le détail de la livraison, l'aspect, les performances, les dimensions, les poids, les consommations et les frais d'entretien des véhicules correspondent aux données en notre possession lors de la mise sous presse. Sous réserve de variations de couleur et de forme par rapport aux images, d'erreurs et de défauts d'impression. Toutes les données concernant les caractéristiques techniques et les équipements sont basées sur les conditions du marché français. Sous réserve de modifications. Toute reproduction totale ou partielle est interdite, sauf autorisation écrite de la société AUDI AG.

Le papier de ce catalogue est fabriqué à partir de cellulose blanchie sans chlore.

[www.audi.fr](http://www.audi.fr)



Audi TT Coupé/TT Roadster

# TT

Audi TT Coupé/TT Roadster

L'avance par la technologie 



	Page	
Fascination		
	4 Expérience Audi TT	
Technique		
	30 Audi Space Frame (ASF)	
	32 TFSI®	
	34 TDI	
	36 S tronic	
	38 quattro®	
	40 Audi Magnetic Ride	
	42 Audi TTS et TT RS	
Equipements		
	44 Audi exclusive	65 Equipements extérieurs
	46 Audi exclusive line	67 Equipements intérieurs
	48 S line	69 Infotainment
	52 Suggestions	71 Systèmes d'assistance
	56 Peintures	72 Technique
	57 Couleurs de capote	74 Service Audi®
	58 Sièges/Selleries	75 Accessoires d'Origine Audi®
	60 Ciel de pavillon	78 Caractéristiques techniques
	61 Applications décoratives	82 Dimensions
	62 Jantes/Pneus	84 Efficacité Audi
	64 Eclairage et rétroviseurs	85 Configurateur Audi, Audi tv

## Un **cercle** se referme. En toute rapidité.

Pour l'Audi TT, nous nous sommes inspirés du cercle. Esthétique infinie, fascination infinie. Cette forme imprègne de multiples détails sur le TT et ne convainc pas seulement ceux qui ont la passion du design mais également ceux qui adorent les voitures de sport racées.

Le modèle actuel poursuit cette tradition de la fascination. Dans le même temps, il s'adapte à son époque de par son efficacité – et a même une longueur d'avance : la combinaison du moteur TDI économique à la transmission intégrale quattro® est unique en son genre. Sachez apprécier l'une des voitures de sport les plus avant-gardistes que vous n'aurez jamais roulée.



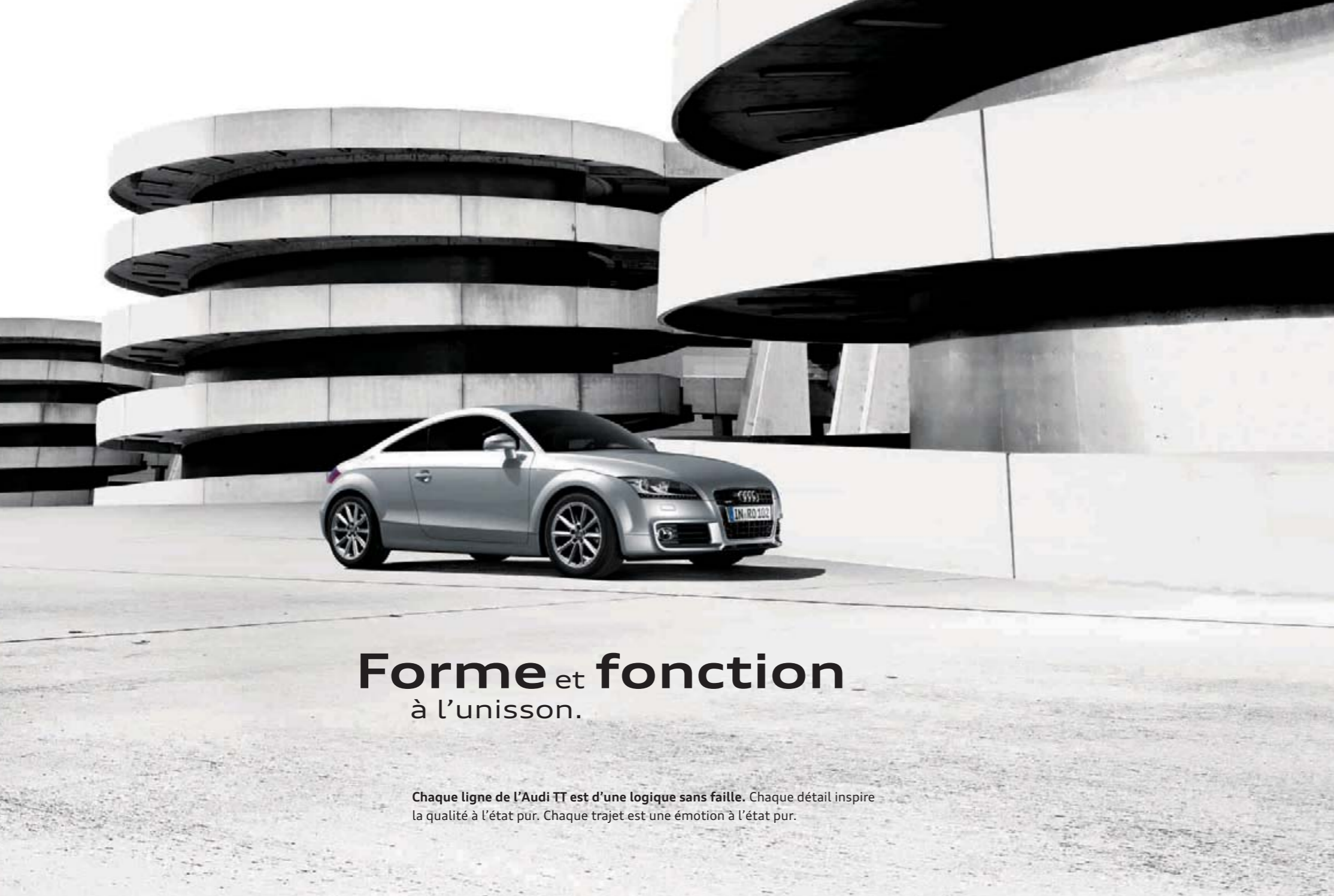

## Forme et fonction à l'unisson.

Chaque ligne de l'Audi TT est d'une logique sans faille. Chaque détail inspire la qualité à l'état pur. Chaque trajet est une émotion à l'état pur.



Nous avons accentué la **spécificité** de l'Audi TT pour la rendre encore plus spécifique.



Porte-à-faux avant et arrière courts, une voie large. S'y ajoutent des extensions d'ailes et des sorties d'échappement nettement visibles. De ses flancs aux lignes athlétiques jusqu'à son arrière musculeux, l'Audi TT respire la confiance pure.



**Le purisme sous sa plus belle forme.** La rencontre d'un design fonctionnel et d'une esthétique intemporelle. L'avant se définit par l'Audi Singleframe ornée d'éléments de design en noir brillant et par les nouveaux phares antibrouillard. En combinaison avec les projecteurs Xénon Plus en option, l'Audi TT est équipée de feux diurnes à LED. Le diffuseur résolument sportif accentue la largeur du véhicule à l'arrière.



**Esthétique convaincante, tenue de route convaincante.** Une voiture sportive dont le design fascine. Un design qui rend la sportivité palpable.



Il n'a jamais été aussi simple d'être encore  
**plus sportif.**

La carrosserie Audi Space Frame (ASF) inédite, combinant aluminium et acier, garantit une dynamique de conduite supérieure, une tenue de route maximale et de meilleures capacités d'accélération. Plaisir de conduire à l'état pur.







**Un nouveau moteur : plus de puissance**, plus de vivacité, moins de consommation. Turbocompresseur et technologie TFSI® combinés au système innovant Audi valvelift propulsent le quatre cylindres 2,0 litres\* de 211 ch de l'Audi TT Coupé quattro S tronic en seulement 5,6 secondes de 0 à 100 km/h.

\* Vous trouverez les valeurs de consommation et d'émission de CO<sub>2</sub> à partir de la page 78.

La capote acoustique de l'Audi TT Roadster s'ouvre  
en à peine **douze secondes.**  
Difficile de goûter à l'air libre plus rapidement.

L'Audi TT Roadster représente le plaisir de conduire à ciel ouvert.  
La capote acoustique entièrement automatique en option se replie  
intégralement, une bâche de protection n'est pas nécessaire. Dispo-  
nible également en option : un coupe-vent à déploiement électrique.







**Virages serrés, longues lignes droites, ondulations de la chaussée** – les routes changent en une fraction de seconde. Le système optionnel Audi Magnetic Ride y réagit à la vitesse de l'éclair : quelques millisecondes à peine suffisent et le système de suspension adaptative prépare le châssis de l'Audi TT à la situation de conduite du moment.





L'aileron arrière de l'Audi TT se déploie automatiquement à 120 km/h et améliore la tenue de route. A 80 km/h, il regagne son logement et se fond harmonieusement dans la silhouette. A moins que vous ne préfériez le commander vous-même en appuyant sur un bouton.





En option : la **touche Sport.**  
De série : le souhait de démarrer à la seconde.

**Davantage de sportivité dans la voiture de sport.** En appuyant sur la touche Sport en option, la direction assistée électromécanique et l'accélérateur réagissent plus spontanément. Vous le sentirez tout de suite : grâce à une agilité supérieure et par le son encore plus vigoureux du moteur. Une nouveauté supplémentaire : l'ordinateur de bord avec affichage agrandi du changement de vitesses avec recommandation de rapport et programme d'efficacité. Le système affiche des informations permettant de réduire la consommation de carburant. Il vous indique les systèmes actuellement consommateurs d'énergie dans la voiture, par exemple la lunette arrière dégivrante, et vous laisse le choix de renoncer éventuellement à certains consommateurs optionnels.





**Des transitions fluides entre l'extérieur et l'intérieur.** Le rappel de la ceinture de caisse TT, les diffuseurs d'air arrondis, le volant Sport en cuir aplati dans sa partie inférieure. Des instruments faciles à superviser. Des applications décoratives en aluminium brossé gris accentuent en option son atmosphère sportive. Sièges Sport de conception ergonomique avec appuie-têtes intégrés. Élégance sportive à l'état pur. A l'intérieur comme à l'extérieur.

**Pièces en aluminium coulé** Les pièces moulées offrent un large éventail de possibilités dans leur forme et leur fonction. Les différentes épaisseurs de paroi, les formes flexibles et des nervures optimisant l'acheminement de la masse d'injection permettent d'appliquer le matériau aux endroits qui le requièrent. L'évolution des pièces moulées ultra-rigides forme la base d'un excellent encastrement des profilés filés en aluminium dans la structure ASF.

**Profilés filés en aluminium** Les profilés filés atteignent une rigidité extrêmement élevée de la carrosserie grâce à la variabilité des épaisseurs de paroi, aux sections transversales et à l'usage d'alliages très rigides. Ils permettent également une très bonne consommation d'énergie dans les zones de déformation. Ils déploient tout leur potentiel dans l'alliage idéal et puissant des pièces moulées et permettent ainsi une grande performance de la structure ASF.

**Les pièces en tôle d'aluminium** Elles complètent la structure formée par les pièces moulées et les profilés, et augmentent la rigidité de l'ensemble de la carrosserie par des raccords optimisant l'acheminement de la masse d'injection pour une performance supérieure des pièces individuelles. Grâce à de nouveaux alliages thermodurcissables, elles combinent la meilleure fonction possible à un poids réduit. Le choix de la technique d'assemblage joue ici un rôle primordial. C'est grâce à elle que les pièces individuelles sont assemblées et ainsi également portantes dans l'ASF.

**Acier** Pour obtenir une répartition de charge équilibrée sur les essieux, l'acier est utilisé à l'arrière. Tout d'abord, l'aluminium a été combiné aux coques en acier afin de maintenir le poids faible du véhicule ainsi que la sensation de conduite typique d'une voiture de sport.

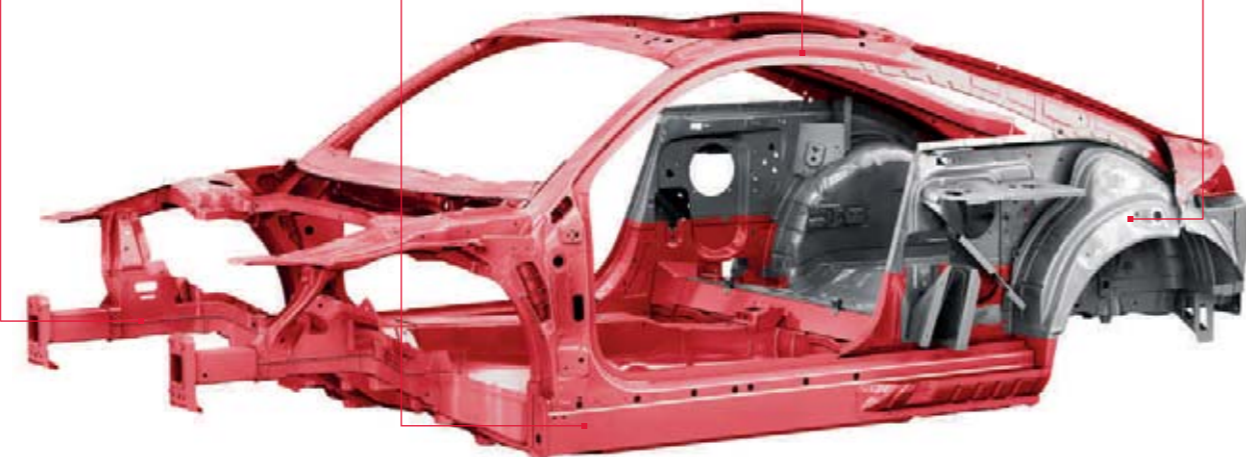

## Pourquoi une carrosserie en aluminium ?

Parce que dans la construction légère, ce sont les avantages qui font le poids.

Thème Efficacité

La vis autotaraudeuse



**L'emploi de nouveaux matériaux nécessite de nouveaux procédés, voire même une interprétation totalement nouvelle d'une très ancienne œuvre d'art.** Nous avons focalisé nos réflexions sur les vis, c'est-à-dire sur de nouvelles possibilités de rassembler les matériaux. Nous avons introduit les rivets poinçonnants dans la construction automobile pour un meilleur assemblage des différents matériaux. Nous avons enfin conçu un raccord bien particulier : la vis autotaraudeuse. Ces vis apparaissent principalement à des endroits qui ne sont accessibles que d'un côté. Leur particularité : elles ne nécessitent plus aucun trou pré-percé. Des robots les vissent entièrement automatiquement avec des couples de serrage atteignant les 5 000 tours par minute ; la friction fait fondre la surface de la pièce, ce qui permet aux vis de s'enfoncer complètement et rigidement dans le matériau et assurer ainsi un raccord fixe.

L'aluminium de l'Audi Space Frame (ASF) est léger, il offre une plus grande liberté de conception que l'acier pour les pièces moulées et les profilés filés. Ainsi, les éléments fabriqués en aluminium sont particulièrement rigides. Il reste toutefois le défi de la finition qui présente des exigences élevées.

C'est la raison pour laquelle nous avons créé dès 1994 le Centre de compétence Aluminium (aujourd'hui Centre pour la construction légère Audi) à Neckarsulm, où les domaines du développement, de la planification de production et de la sécurité de qualité travaillent en étroite collaboration. Un nombre à trois chiffres de brevets prouve notre compétence dans ce domaine. D'autres partagent le même avis : en 2008, l'Office euro-

péen des brevets a récompensé les prestations des inventeurs de l'ASF du titre de « European Inventor of the Year ». Le développement de méthodes spécifiques de soudure ne représente que l'une des nombreuses épreuves que nous avons passées avec brio. C'est pourquoi nous continuons de développer en permanence le principe de la construction légère. Dans l'Audi TT, une combinaison innovante d'aluminium et d'acier assure une répartition équilibrée du poids. La carrosserie est composée à pratiquement 70 % d'aluminium afin de réduire d'une part le poids du véhicule et d'autre part, la consommation de carburant. Grâce à la construction légère pertinente sur l'ensemble du véhicule, l'Audi TT pose les jalons en matière de poids, de sportivité et de consommation.





De nombreuses heures de développement.  
Des milliers de kilomètres de test.  
Et dans quel but ?

Volet de réglage de charge à commande pneumatique

Chaîne de distribution

Système Audi valvelift

Capteur de pression

Générateur avec connexion LIN



**Système Audi valvelift** Cette direction à levée de soupapes commande les soupapes d'échappement avec une telle précision que la chambre de combustion est remplie idéalement dans presque chaque situation. Pour le conducteur, cela signifie une nette amélioration du couple ainsi que de la reconstitution du couple de rotation. De plus, cette technologie permet un rapport de démultiplication plus long de la transmission et ainsi, une réduction de la consommation de carburant.



Vous comprendrez en l'espace de quelques secondes.

Le moteur 2.0 TFSI a été spécialement conçu pour répondre aux exigences de l'Audi TT. Pour générer la puissance de 211 ch, plusieurs modifications ont été apportées, notamment au mécanisme bielle-manivelle, à la tête de cylindre ainsi qu'aux soupapes d'admission. Le nouveau système Audi valvelift, une aspiration d'air et sortie d'échappement améliorées, ainsi qu'un turbocompresseur plus performant permettent à l'Audi TT d'exploiter tout le potentiel de la technologie TFSI®. Le carburant est dosé avec précision et injecté dans la chambre de combustion. Il s'y évapore, ce qui permet d'extraire la chaleur de l'air frais aspiré.

C'est ainsi qu'il est possible d'augmenter la compression et le degré d'efficacité. Le TFSI se transforme en un moteur compact et puissant offrant un développement de puissance exceptionnel. Le quatre cylindres fougeux dispose de nombreuses réserves de puissance qu'il applique dynamiquement mais en harmonie sur l'ensemble des plages de régime. La turbocompression permet de générer un couple impressionnant de 350 Nm sur une large plage du compte-tours de 1 600 à 4 200 tr/mn. Le moteur se distingue par un comportement de démarrage exceptionnel auquel participent l'injection directe d'essence

ainsi que la turbocompression, le refroidisseur d'air de suralimentation et le système Audi valvelift.

Voilà ce qu'il en est en théorie. Dans la pratique, l'exercice du 0 à 100 km/h est abattu avec l'Audi TT Coupé 2.0 TFSI quattro équipé de la boîte séquentielle S tronic en seulement 5,6 secondes, dans l'Audi TT Roadster 2.0 TFSI quattro en 5,8 secondes, et l'accélération est poursuivie jusqu'à ce qu'intervienne la régulation électronique jusqu'à 243 km/h.

Vous trouverez les valeurs de consommation et d'émission de CO<sub>2</sub> à partir de la page 78.



TDI : engager une révolution.  
Et la renouveler sans cesse.

Le diesel monte sur le podium : la R10 TDI a été plusieurs fois vainqueur au Mans depuis 2006.

Turbo avec turbine à géométrie variable optimisée

Système d'injection haute pression à 1 800 bars

Moteur à friction réduite

Module d'arbre d'équilibrage

Pompe à huile à régulation de pression



Une Audi sur deux vendue aujourd'hui est un diesel. Ce qui semble désormais banal était loin de l'être il y a une vingtaine d'années : Audi a révolutionné le marché avec le premier moteur 2,5 l TDI. Des innovations telles que la technologie Common Rail ont pu davantage rentabiliser le TDI.

Les moteurs ont vu réduire leur consommation moyenne d'environ 30 % depuis le premier TDI, tandis que la puissance spécifique a augmentée.

Il semblait donc logique d'utiliser la propulsion diesel dans le sport automobile. Le succès ne s'est pas fait attendre : en 2006, l'Audi R10 TDI a pu remporter les 24 Heures du Mans en tant que première voiture de course diesel – et d'autres victoires ont suivi par la suite.

Dans l'Audi TT 2.0 TDI quattro, vous trouverez une technologie avide de victoires. Vous ressentirez la force de propulsion\* dès que vous appuierez

sur l'accélérateur : ceci est dû à la technologie Common Rail qui injecte le carburant jusqu'à 1 800 bars directement dans la chambre de combustion. 170 ch et un couple maximal de 350 Nm propulsent le Coupé en 7,5 secondes, le Roadster en 7,7 secondes de 0 à 100 km/h.

\* Vous trouverez les valeurs de consommation et d'émission de CO<sub>2</sub> à partir de la page 78.



**S tronic** : deux embrayages à lamelles assurent une dynamique sportive et un haut degré d'efficacité

## Pourquoi deux embrayages ?

Pour une double économie : de temps et d'énergie.

La boîte mécanique 6 vitesses à double embrayage en option, disponible en combinaison avec divers moteurs, permet un changement de rapports plus rapide presque sans interruption perceptible de motricité et c'est ce qui la rend si efficace.

Dès 1985, Audi testa cette technique sur la Sport quattro S1 et se montra enthousiaste. Un enthousiasme que les conducteurs d'Audi comprennent parfaitement. Car la S tronic moderne passe les rapports en moins de 0,2 seconde. Pour cela, elle intègre deux embrayages à lamelles, chacun

servant à différents rapports. Un grand embrayage applique le couple au moyen d'un arbre plein sur les roues d'engrenage des rapports impairs. Un deuxième embrayage plus compact alimente les rapports pairs au moyen d'un arbre creux. Les deux engrenages sont actifs en permanence, cependant seul l'un des deux à la fois est relié au moteur. Par exemple, si le véhicule accélère en troisième vitesse, seul le premier engrenage transmet la puissance. Le quatrième rapport est alors déjà passé dans le deuxième engrenage. Au moment du changement de rapports, le rapport ainsi que l'embrayage changent et ce en moins

d'un centième de secondes. Si rapidement et sans transition que le conducteur ne s'en aperçoit même pas.

Que le conducteur choisisse le mode entièrement automatique avec les programmes D (Drive) ou S (Sport) ou qu'il passe les rapports manuellement au moyen des palettes de changement de vitesses : le passage des rapports reste précis et extrêmement sportif. La S tronic reste malgré tout ce dynamisme très efficace. Son degré d'efficacité élevé permet d'abaisser les consommations de carburant et de réduire les émissions polluantes.

## Trop bonne, tout simplement.

**Les interdictions sont les plus beaux compliments.** En 1990, Audi se lance dans le Championnat allemand de voitures de tourisme (DTM) : avec une Audi V8 quattro. La transmission intégrale est une nouveauté dans le DTM et la puissance du véhicule se fait sentir dès la première course : Hans-Joachim Stuck se classe à la troisième place, depuis la position de départ 14 – et remporte en fin de saison le prix des pilotes DTM. Les concurrents sont d'abord choqués. Puis frustrés. Ils menacent dans la saison suivante de quitter la compétition si les bolides d'Audi ne sont pas freinés. L'ONS (Oberste Nationale Sportkommission) se soumet à la pression et met des poids supplémentaires à la disposition d'Audi. Sans succès – en 1991 encore, Audi remporte le Championnat. Ce qui amena les concurrents à réclamer de nouveau des modifications. Résultat : quattro n'est pas autorisé dans la saison 1992 du fait de sa supériorité.

## Pourquoi n'utiliser que deux roues quand une voiture en a quatre ?

### La transmission intégrale permanente quattro®.

Qui connaît Audi, connaît le quattro. Et celui qui a déjà roulé une fois avec quattro ne souhaite plus en changer. Pourquoi ? Car cette transmission introduit sur la route toute la puissance du moteur.

quattro est une transmission intégrale permanente. Si les roues d'un des essieux du véhicule perdent de l'adhérence et menacent de patiner, la puissance d'entraînement est alors transférée sur l'autre essieu. Dans l'Audi TT intervient un couplage des lamelles plus direct avec une régula-

tion optimisée qui permet une répartition au choix du couple entre l'essieu avant et arrière. Cette génération de quattro convainc par une réponse rapide et des temps très courts de réaction.

Mais ce qui rend le quattro unique est cette sensation, « comme si l'on restait collé à la route », pour reprendre l'expression de nos clients. Nous, nous le formulons ainsi : quattro® renforce tout simplement le plaisir de conduire.

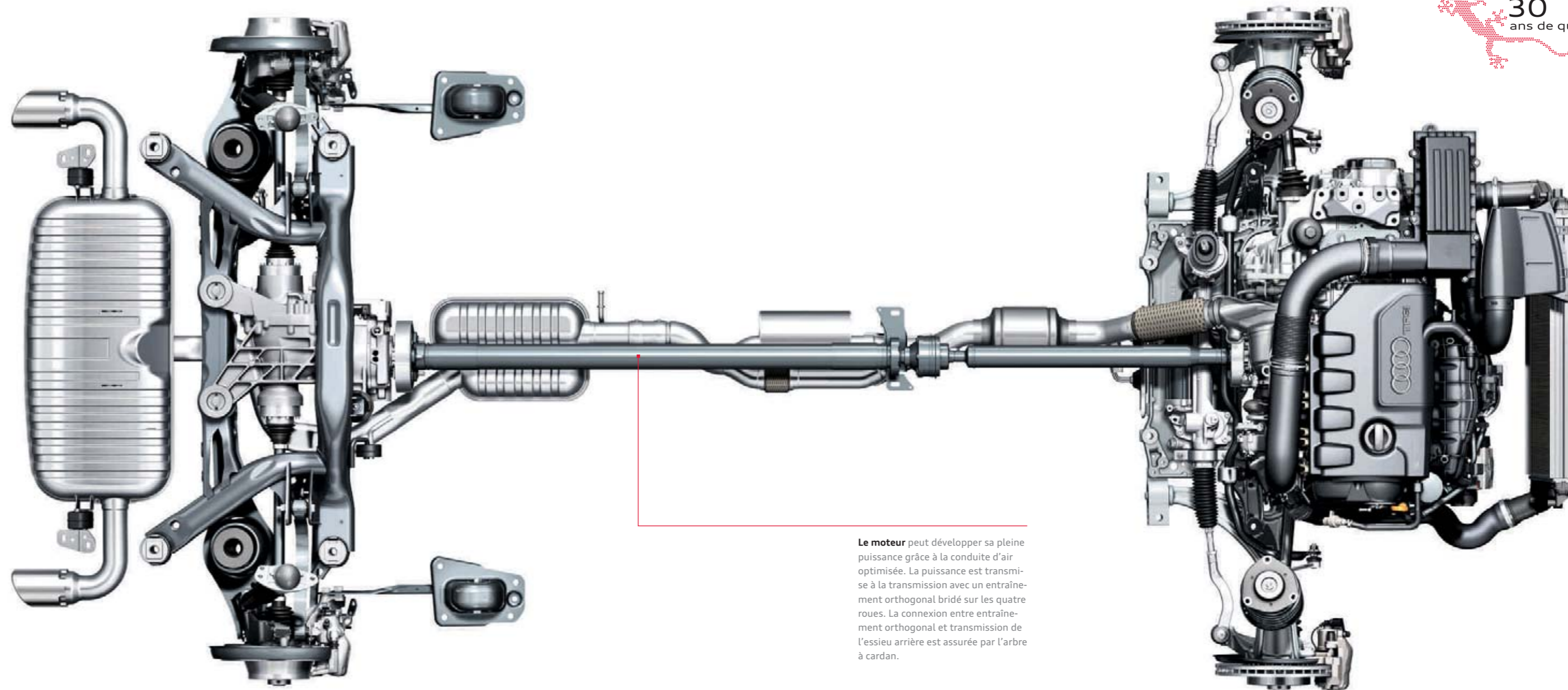

**Le moteur** peut développer sa pleine puissance grâce à la conduite d'air optimisée. La puissance est transmise à la transmission avec un entraînement orthogonal bridé sur les quatre roues. La connexion entre entraînement orthogonal et transmission de l'essieu arrière est assurée par l'arbre à cardan.



**Le point central de l'amortisseur** est un piston avec une bobine magnétique. L'huile des amortisseurs coule par le piston en étant influencée par un champ magnétique changeant. En augmentant la résistance du flux, la puissance des amortisseurs est également augmentée. Cela arrive lorsque les particules de fer contenues dans l'huile sont alignées le long des lignes du champ magnétique.

## Nos véhicules sont soumis à l'attractivité magnétique.

Nous l'utilisons également pour le châssis.

La suspension adaptative Audi Magnetic Ride en option constitue une manière toute particulière d'adopter une conduite confortable et sportive. Le système adapte extrêmement rapidement la dureté des amortisseurs.

Au lieu d'une huile d'amortissement classique, un liquide spécial est employé sur l'Audi Magnetic Ride, dont le flux peut être modifié en lui appliquant un champ électromagnétique.

De minuscules particules magnétiques, contenues dans l'huile, sont alignées par un champ magnétique contre la direction du mouvement de l'amortisseur et augmentent ainsi la force d'amortissement en fonction de la force du champ magnétique. Des capteurs mesurant le mouvement des roues et d'autres systèmes tels que la direction et l'ESP informent la commande de l'Audi Magnetic Ride sur la situation de conduite et influencent ainsi en une fraction de seconde

le degré des amortisseurs. Le conducteur a la possibilité de choisir entre deux réglages de base. En mode confort, l'Audi Magnetic Ride est un châssis Sport confortable qui permet de conduire de manière détendue sur un long trajet. En mode sport, le châssis transmet une réponse directe de la route ; le véhicule réagit avec davantage d'agilité.

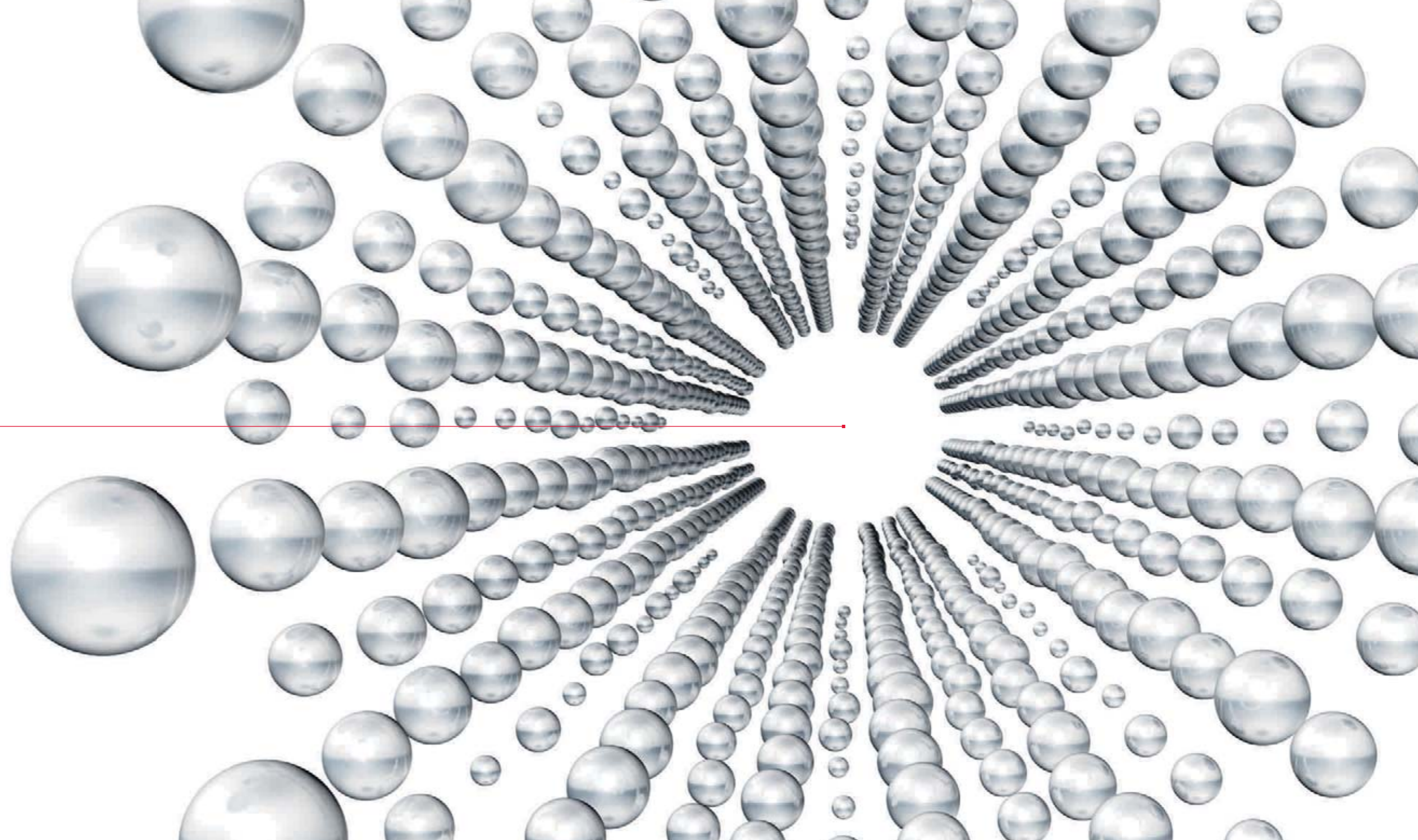

**TTS**

Sportivement fascinant : le modèle S.



Resentez encore plus intensément le dynamisme de la marque Audi au volant d'un modèle S. La transmission intégrale permanente quattro® assure une traction et une accélération remarquables. Le châssis Sport S lui confère sa souveraineté. Des innovations techniques viennent parachever l'ensemble. L'emblème S : symbole de l'alliance unique de la tradition sportive, de la puissance et de l'efficacité.

**TT RS**

Remarquablement dynamique : le modèle RS.



Développés en exclusivité par quattro GmbH, les modèles RS constituent chez Audi la quintessence des faisabilités techniques. Moteurs FSI® puissants, châssis Sport RS et freins haute performance : autant de technologies dérivées du sport automobile qui promettent une supériorité et un dynamisme de haut vol. Tout comme son design RS racé.

Vous trouverez les équipements ainsi que les valeurs de consommations et d'émissions CO<sub>2</sub> dans le catalogue TTS et TT RS.

Parce que personne ne connaît vos goûts mieux que vous-même : Audi exclusive.



Audi vend des centaines de milliers de véhicules chaque année. Mais une fois seulement le vôtre. Comment est-ce possible ? Grâce à un service de quattro GmbH, qui personnalise votre Audi : Audi exclusive. Des peintures selon vos goûts, des cuirs raffinés, Alcantara de qualité supérieure ainsi que des bois et applications sélectionnés – grâce à ces matériaux et à une finition précise, votre Audi reçoit une touche toute personnelle. Votre partenaire Audi et le studio de personnalisation du forum Audi de Neckarsulm attendent vos désirs.



Sellerie cuir Audi exclusive en cuir Nappa fin noir combiné avec du rouge carmin et surpiqûres rouge carmin.



Sièges Sport avec sellerie bicolore orange signal/noir en cuir Nappa fin.



Volant Sport multifonction en cuir style 3 branches.



Soufflet de levier de vitesses avec surpiqûres de couleur.

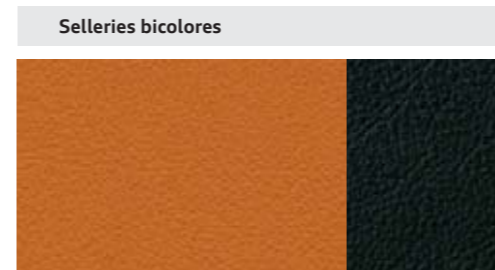

■ Cuir Nappa fin orange signal/noir

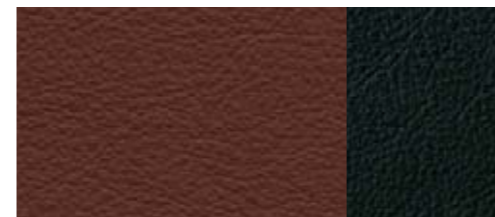

■ Cuir Nappa fin brun sellier/noir

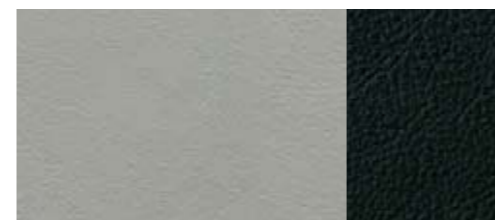

■ Cuir Nappa fin argent/noir

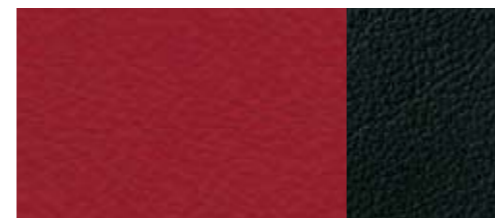

■ Cuir Nappa fin rouge carmin/noir

Audi exclusive line	
<p>■ <b>Sellerie bicolore</b> bourelets latéraux noirs/structure optique au choix en argent, rouge carmin, brun sellier et orange signal en cuir Nappa fin, incluant protection contre l'échauffement (en cas de rayonnement du soleil)</p>	<p>■ <b>Habitacle noir</b> incluant éléments complémentaires noirs</p>
<p>■ <b>Bourelets latéraux, appuie-têtes, couronne de volant et soufflet de levier de vitesses</b> avec surpiqûres de couleur (selon structure optique)</p>	<p>■ <b>Tapis complémentaires</b> avec passepoil de couleur (selon structure optique)</p>
<p>■ <b>Panneaux de contreportes avant en cuir</b> (selon structure optique)</p>	<p>■ <b>Mouluures de seuil Audi exclusive</b></p>
<p>■ <b>Volant Sport multifonction en cuir style 3 branches</b> en option obligatoire, avec ou sans commande de boîte de vitesses, avec surpiqûres de couleur</p>	<p>■ <b>Ciel de pavillon</b> en tissu noir. (Uniquement pour TT Coupé)</p>



## Sportive, souveraine, stylée : S line.

Conduire une Audi TT, c'est affirmer sa sportivité automobile. La finition S line et le pack Extérieur S line optionnels vous permettent d'accentuer davantage l'aspect athlétique de votre Audi TT grâce à des équipements qui soulignent ses lignes dynamiques, confèrent une touche sportive à son intérieur et optimisent davantage son comportement routier. Optez pour plus de sportivité avec l'esprit S line.



### Pack Extérieur S line

■ Pare-chocs avant incluant prises d'air latérales, bas de caisse ainsi que diffuseurs d'air au design sportif marquant

■ Diffuseur d'air laqué gris platine

■ Moulures de seuil avec inscription S line

■ Inscription S line sur les ailes avant

■ Encadrement des phares antibrouillard style chromé

■ Sorties d'échappement chromées

### Éléments en carbone pour le pack Extérieur S line

■ Arête du becquet avant et diffuseur d'air spécial en carbone



Pare-chocs avant au design résolument sportif et arête du becquet avant en carbone en option.



Pare-chocs arrière au design résolument sportif et diffuseur d'air en option en carbone.



Visiblement ergonomique : sièges Sport, sellerie avec bourrelets latéraux en cuir noir et partie centrale des sièges en tissu Sprint noir avec surpiqûres gris jet et estampillage S line dans le dossier des sièges avant.

□ De série    ■ En option



Volant Sport multifonction en cuir S line style 3 branches, en cuir noir avec surpiqûres gris jet et emblème S line.



Moulures de seuils avec inscription S line.



Jantes en aluminium coulé style 5 branches.

#### Selleries

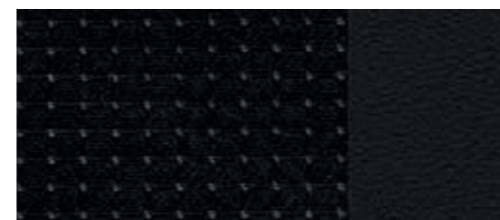

■ Tissu Sprint/cuir noir



■ Alcantara perforé/cuir noir

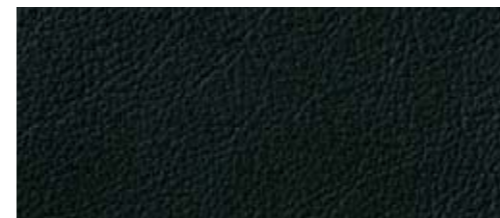

■ Cuir Nappa fin noir

#### Finition S line

■ **Jantes en aluminium coulé style 5 branches**, 9 J x 18 avec pneus 245/40 R 18, en option également style 10 branches ; de même en option : jantes en aluminium coulé style 20 rayons, en deux parties, style 7 branches doubles, style 7 branches doubles finition titane ou 5 branches segmentées, 9 J x 19 avec pneus 255/35 R 19

■ **Châssis Sport S line** surbaissé de 10 mm avec réglages plus dynamiques. En option : châssis normal ou châssis Audi Magnetic Ride

■ **Inscription S line** sur les ailes avant

■ **Moulures de seuil** avec inscription S line

■ **Habitacle, tableau de bord et ciel de pavillon** en noir ; sur les selleries en tissu/cuir ou Alcantara perforé/cuir avec surpiqûres gris jet sur les sièges, volant Sport multifonction en cuir et soufflet de levier de vitesses ainsi que tapis complémentaires avec passe-poil gris jet

■ **Pack aluminium étendu dans l'habitacle** pour diffuseurs d'air, commandes de l'autoradio et de la climatisation, commutateurs rotatifs d'éclairage et branches du volant, poignées intérieures de portières, pédalier et repose-pied et, sur TT Roadster, arceaux de sécurité complémentaires avec revêtement en aluminium au verso. Applications décoratives sur la console centrale et sur la boîte à gants en aluminium brossé mat

■ **Sièges Sport**

■ **Volant Sport S line en cuir style 3 branches** en cuir noir avec emblème S line (sur S tronic avec palettes de changement de vitesses) ; en option : volant Sport multifonction en cuir style 3 branches ou volant Sport multifonction en cuir style 3 branches avec palettes de changement de vitesses – tous deux en cuir noir avec emblème S line

■ **Pommeau de levier de vitesses** en cuir perforé noir

■ **Levier de vitesses raccourci pour boîte mécanique**

**Les choix suivants sont disponibles pour la sellerie et les peintures extérieures :**

■ **Selleries en tissu Sprint/cuir, Alcantara perforé/cuir ou cuir Nappa fin** respectivement en noir avec estampillage S line sur le dossier des sièges avant

■ **Peinture** dans toutes les couleurs de série, disponibles en tant qu'options de couleur supplémentaires dans les coloris spéciaux rouge Misano nacré et gris Daytona nacré

#### Options de peintures supplémentaires



■ **Rouge Misano nacré (N9)**



■ **Gris Daytona nacré (6Y)**



Audi TT Coupé en bleu scuba métal avec jantes en aluminium coulé style 10 branches.  
Sièges Sport en cuir Nappa fin gris titane, pack Cuir étendu couleur, pack aluminium étendu dans l'habitacle.



Audi TT Coupé en argent glacier métal avec jantes en aluminium coulé style 10 branches.  
Sièges Sport Alcantara/Cuir noir, pack Cuir étendu, pack aluminium étendu dans l'habitacle.





Audi TT Roadster en argent glacier métal avec jantes en aluminium coulé style 5 branches en V.  
Sièges Sport avec sellerie en cuir Impuls brun madras, pack Cuir étendu couleur, pack aluminium étendu dans l'habitacle.



Audi TT Roadster en argent glacier métal et capote noire avec jantes en aluminium coulé style 5 branches en V.  
Sièges Sport en cuir Nappa fin rouge magma, pack Cuir étendu couleur, pack aluminium étendu dans l'habitacle.





Noir brillant



Gris oolong métal



Argent glacier métal



Noir fantôme nacré



Blanc ibis



Gris Dakota métal



Bleu scuba métal

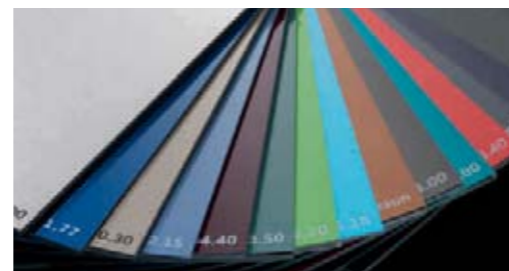

Peintures individuelles Audi exclusive



Argent Sahara métal



Rouge volcan métal

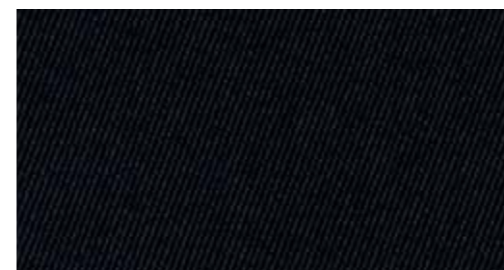

Capote noire  
(uniquement pour TT Roadster)

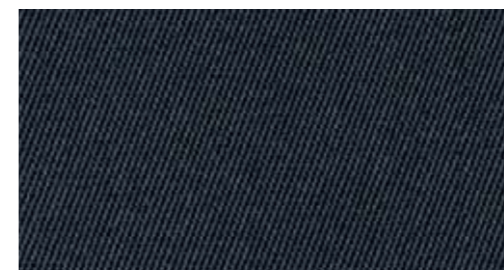

Capote gris foncé  
(uniquement pour TT Roadster)

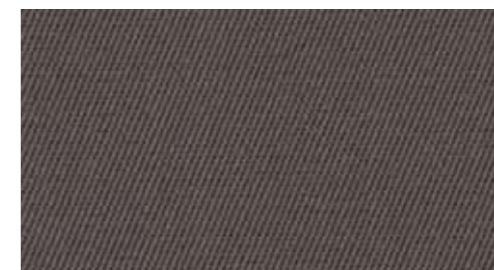

Capote beige  
(uniquement pour TT Roadster)



Sièges avant Sport, avec bourelets latéraux enveloppants pour un meilleur maintien

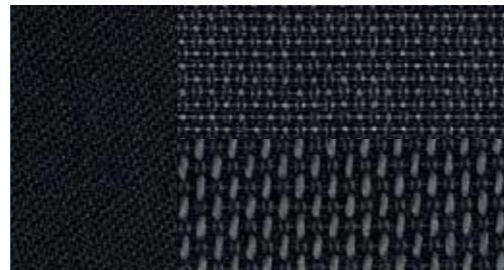

Tissu Tetrax noir

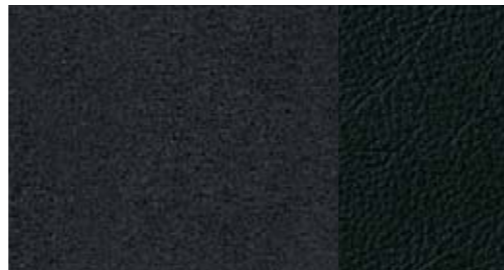

Alcantara/cuir noir  
(De série sur 2.0 TFSI et 2.0 TDI quattro)

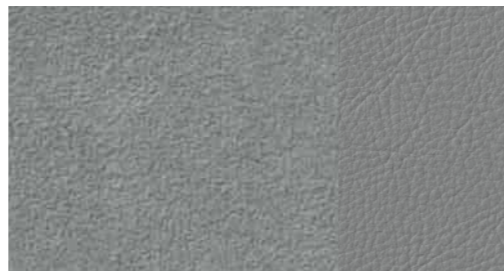

Alcantara/cuir gris titane  
(De série sur 2.0 TFSI et 2.0 TDI quattro)

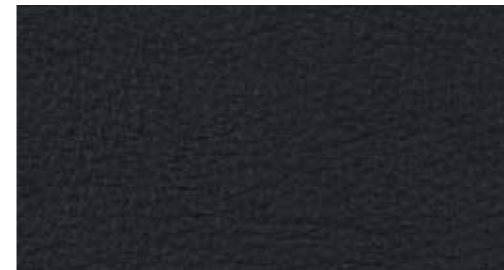

Cuir Valetta noir

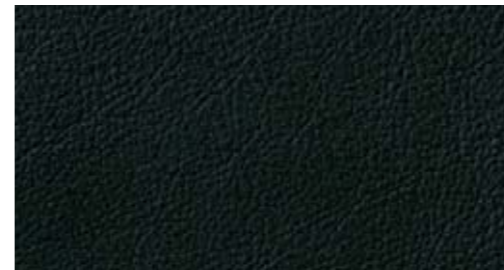

Cuir Nappa fin noir



Cuir Nappa fin rouge magma

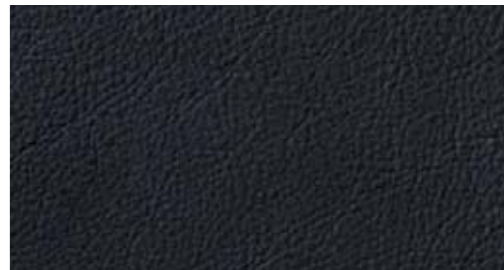

Cuir Impuls noir



Cuir Nappa fin gris titane



Cuir Nappa fin beige Louxor



Cuir Impuls brun madras

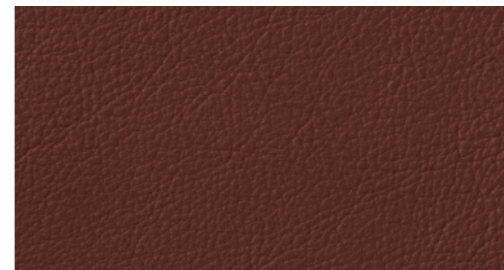

Cuir Nappa fin brun nougat



Cuir Nappa fin rouge grenat



Selleries en cuir Audi exclusive

**Sièges avant Sport**

avec bourelets latéraux fortement marqués pour un meilleur maintien latéral en virage ; avec positionnement en longueur, inclinaison des dossiers et appuie-têtes réglables manuellement ; réglage de la hauteur des sièges conducteur et passager avant

**Sièges baquets Audi exclusive à l'avant**

en cuir Nappa fin noir, avec positionnement en longueur, hauteur du siège et inclinaison du dossier réglables manuellement, sans airbag latéral et sans fixation de siège enfant ISOFIX

**Selleries**

**Tissu Tetris noir**  
avec surpiqûres spécifiques TT

**Alcantara/cuir combinés**  
appuie-têtes, bourrelets latéraux des sièges en cuir incluant protection contre l'échauffement (en cas de rayonnement du soleil) ; partie centrale des sièges et contreportes en Alcantara. De série sur 2.0 TFSI et 2.0 TDI quattro

**Sellerie en cuir Valetta**  
appuie-têtes, bourrelets latéraux des sièges, partie centrale des sièges en cuir Valetta incluant protection contre l'échauffement (en cas de rayonnement du soleil) ; contreportes en cuir de couleur (selon sellerie)



**Sellerie Impuls en cuir brun madras avec surpiqûre spécifique**  
bourrelets latéraux des sièges, appuie-têtes, contreportes en cuir Nappa fin brun madras avec surpiqûres contrastées incluant protection contre l'échauffement (en cas de rayonnement du soleil) ; surpiqûres en cuir sur les sièges ; couronne de volant, pommeau/soufflet de levier de vitesses en cuir noir avec surpiqûres de couleur ; comprend également les équipements du pack Cuir sous la forme suivante : poignée de frein à main et accoudoir supplémentaire sur la console centrale en cuir Nappa fin noir avec surpiqûres de couleur, poignées intérieures de portières en cuir Nappa fin noir ; tapis complémentaires avec passepoil de couleur ; si le pack Cuir étendu couleur a été commandé, il comprend en plus : revêtement de console centrale en cuir Nappa fin brun madras, casquette de tableau de bord et accoudoirs de portières en cuir Nappa fin noir avec surpiqûres de couleur.

**Protection contre l'échauffement**  
(en cas de rayonnement du soleil) pour appuie-têtes, bourrelets latéraux et partie centrale des sièges ; avec cuir Nappa fin et Alcantara/cuir combinés (sans partie centrale des sièges). La pigmentation spéciale empêche le cuir de trop s'échauffer. Les rayons infrarouges contenus dans la lumière du soleil sont reflétés. La protection contre l'échauffement permet de baisser la température à la surface de jusqu'à 20 °C

**Sellerie en cuir Audi exclusive en cuir Nappa fin**  
sellerie, appuie-têtes et panneaux de contreportes en cuir Nappa fin incluant protection contre l'échauffement



(en cas de rayonnement du soleil), tapis complémentaires avec passepoil en cuir. En option : surpiqûres de couleur sur les bourrelets latéraux et appuie-têtes

**Sellerie en cuir Audi exclusive en cuir Nappa fin avec extensions**  
sellerie, appuie-têtes, panneaux de contreportes, accoudoirs de portières, poignées intérieures de portières, revêtement de console centrale, accoudoir de la console centrale, poignée de frein à main, pommeau de levier de vitesses, soufflet de levier de vitesses et casquette de tableau de bord en cuir Nappa fin incluant protection contre l'échauffement (en cas de rayonnement du soleil), en option avec surpiqûres de couleur ; tapis complémentaires avec passepoil en cuir

**Sellerie cuir Audi exclusive en Alcantara/cuir Nappa fin**  
partie centrale des sièges et panneaux de contreportes en Alcantara, bourrelets latéraux et appuie-têtes en cuir Nappa fin incluant protection contre l'échauffement (en cas de rayonnement du soleil) ; en option : surpiqûres de couleur sur les bourrelets latéraux et appuie-têtes. Tapis complémentaires avec passepoil en cuir

**Pack Cuir**  
poignée de frein à main, accoudoir supplémentaire sur la console centrale, poignées de portières en cuir noir. (Uniquement avec sellerie en cuir ou en Alcantara/cuir)



**Pack Cuir étendu couleur**  
poignée de frein à main, accoudoir supplémentaire sur la console centrale, poignées de portières et casquette de tableau de bord en cuir Nappa fin noir (casquette de tableau de bord de couleur en cas de cuir brun nougat et rouge grenat) ; revêtement de console centrale en cuir de couleur assorti à la couleur de sellerie ; accoudoir dans la portière en cuir Nappa fin de couleur ou noir (en cas d'équipements intérieurs de couleur rouge magma, rouge grenat ou brun nougat). (Uniquement avec sellerie en cuir ou en Alcantara/cuir). Avec la sellerie en cuir Impuls, la finition du pack Cuir de couleur étendu diverge de cette présentation. La présentation des équipements correspondants figure dans la description de la sellerie en cuir Impuls

**Pack Cuir étendu**  
poignée de frein à main, accoudoir supplémentaire sur la console centrale, casquette de tableau de bord, habillage de console centrale, accoudoir dans la portière et poignées intérieures de portières en cuir Nappa fin noir. (Uniquement avec sellerie en cuir ou en Alcantara/cuir)

**Ciel de pavillon Audi exclusive en Alcantara**  
Ciel de pavillon personnalisé au choix dans les différentes couleurs Audi exclusive. (Uniquement pour TT Coupé)

**Ciel de pavillon**  
en tissu. (Uniquement pour TT Coupé)

**Ciel de capote**  
en tissu noir. (Uniquement pour TT Roadster)



**Applications décoratives**  
sur la console centrale et la boîte à gants



**Aluminium brossé gris**

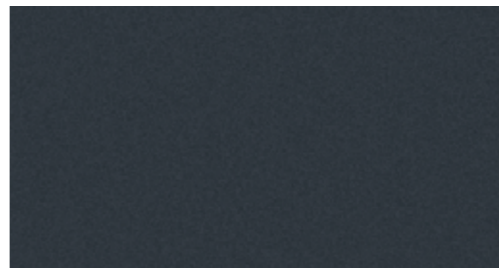

**Gris micrométallique**

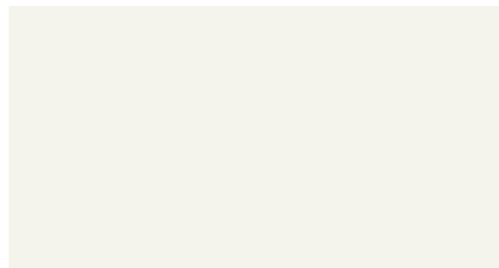

**Blanc ibis Audi exclusive**

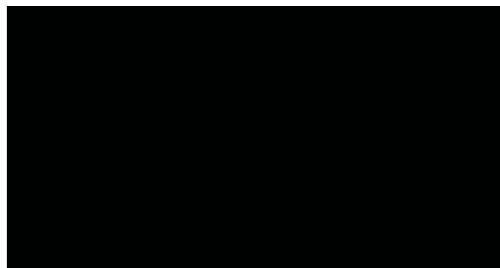

**Noir fantôme Audi exclusive**



■ Jantes en aluminium coulé style 10 branches, 9 J x 18 avec pneus 245/40 R 18



■ Jantes en aluminium coulé style 5 branches dynamiques, 9 J x 18 avec pneus 245/40 R 18, en option avec pneus avec propriétés de roue de secours



■ Jantes en aluminium coulé Audi exclusive style 5 branches, 9 J x 18 avec pneus 245/40 R 18. De série sur S line



■ Jantes en aluminium coulé Audi exclusive style 10 branches, 9 J x 18 avec pneus 245/40 R 18



■ Jantes en aluminium coulé Audi exclusive style 7 branches doubles, 9 J x 19 avec pneus 255/35 R 19



■ Jantes en aluminium coulé Audi exclusive style 7 branches doubles, finition titane, 9 J x 19 avec pneus 255/35 R 19



□ Jantes en aluminium coulé style 5 branches en V, 8,5 J x 17 avec pneus 245/45 R 17, en option avec pneus avec propriétés de roue de secours



■ Jantes en aluminium forgé style 7 branches en Y, 8,5 J x 17 avec pneus 245/45 R 17, en option avec pneus avec propriétés de roue de secours



■ Jantes en aluminium coulé style 7 branches dynamiques, 9 J x 18 avec pneus 245/40 R 18, uniquement avec pneus avec propriétés de roue de secours



■ Jantes en aluminium coulé Audi exclusive style 20 rayons, en deux parties, 9 J x 19 avec pneus 255/35 R 19



■ Jantes en aluminium coulé Audi exclusive style 5 branches segmentées, 9 J x 19 avec pneus 255/35 R 19

#### ■ Pneus à roulage à plat

en cas de perte de pression, il est possible de continuer à rouler sans changer le pneu sur une distance de 80 km à une vitesse maximale de 50 km/h

#### □ Ecrus de roues antiviol

ne s'enlèvent qu'au moyen de l'adaptateur fourni

#### □ Tire Mobility System

compresseur 12 volts et produit de colmatage pour les pneus dans le coffre sous le plancher de chargement, vitesse maximale 80 km/h. (Sauf avec jantes à propriétés de roue de secours)

#### □ Contrôle de la pression des pneus

affichage de contrôle de pression des pneus, indiquant à tout instant les pressions consignées par le conducteur et délivrées par le système ; si de l'air s'échappe d'un ou de plusieurs pneus, le contrôleur de pression calcule la perte d'air en fonction de variations de vitesse de rotation et de fréquence propre et avertit le conducteur, aussi bien visuellement qu'acoustiquement ; commande via le système d'information du conducteur. Le système ne dispose pas d'un contrôle régulier de la pression

#### □ Outillage de bord

dans le coffre sous le plancher de chargement

#### ■ Cric

dans le coffre sous le plancher de chargement. En option gratuite



## Eclairage

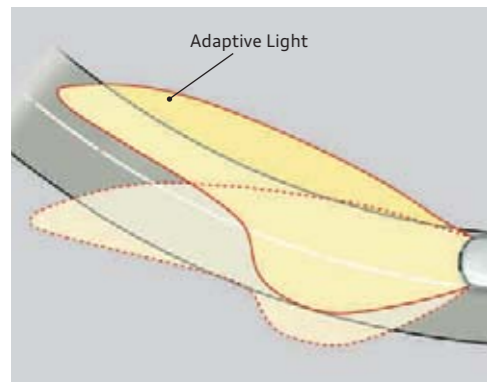

## ■ Adaptive Light

feux de virage dynamiques grâce à des phares pivotants dans les virages pour mieux éclairer les parcours sinueux. (Uniquement avec Xénon Plus)

## ■ Xénon Plus

les phares à décharge de gaz longue durée pour les feux de croisement et les feux de route permettent un éclairage intense de la chaussée, une excellente uniformité et distance de près comme de loin. Le réglage automatique dynamique du site des phares empêche l'éblouissement des véhicules en sens inverse ; feux diurnes à LED à faible consommation d'énergie (incluant lave-phares)

## □ Phares

phares principaux ellipsoïdaux sous vitre transparente style tridimensionnel, avec réglage électrique du site des phares et commande de feu de stationnement

## ■ Feux de route assistés

reconnaît automatiquement les phares en sens inverse, les feux de recul des autres automobilistes ainsi que les localités. Selon la situation, les feux de route sont automatiquement activés ou désactivés. Ce système améliore ainsi la visibilité et la sécurité du conducteur tout en garantissant davantage de confort grâce à une conduite plus détendue. (Uniquement avec rétroviseur intérieur jour/nuit automatique)

## □ Eclairage intérieur

avec temporisation et contacteurs sur toutes les portières ; éclairage du côté conducteur, côté passager avant et du coffre, avec spots de lecture à l'avant

## ■ Pack Eclairage

à LED, lampe d'éclairage de l'habitacle, éclairage d'ambiance, éclairage au niveau des pieds à l'avant, de la commande intérieure de verrouillage des portières, des miroirs de courtoisie (uniquement pour TT Coupé), éclairage au sol et catadioptrés de portières actifs

## □ Catadioptrés de portières

passifs, protection réfléchissante de portière ouverte prévenant les véhicules qui suivent

## □ Feux arrière

sous vitre transparente rouge, avec feu de recul blanc, au design tridimensionnel ; troisième feu stop à LED

## □ Phares antibrouillard

sous vitre transparente, halogènes, intégrés à la jupe avant, pour un meilleur éclairage de la route en cas de mauvaise visibilité



## ■ Pack Optique design

parements de phares, style chromé à l'avant, encadrement des feux arrière noir. (De série avec Xénon Plus)

## □ Feu de brouillard arrière

intégré au centre du pare-chocs arrière

## ■ Lave-phares

fonctionnant à l'eau et sous haute pression; pour une bonne puissance d'éclairage et une meilleure visibilité. (De série avec Xénon Plus)

## Rétroviseurs



## □ Rétroviseurs extérieurs avec clignotants intégrés à LED

réglables électriquement, miroir convexe, plan ou asphérique ; boîtiers laqués dans la couleur de carrosserie

## Rétroviseurs extérieurs

au choix :

## □ dégivrants

incluant buses de lave-glace dégivrantes

## ■ dégivrants et rabattables électriquement

## ■ dégivrants, rabattables électriquement et jour/nuit automatiques

(Uniquement avec rétroviseur intérieur jour/nuit automatique)

## ■ Boîtiers de rétroviseurs extérieurs en carbone Audi exclusive

## □ Rétroviseur intérieur jour/nuit automatique avec détecteur de pluie et de luminosité

pour la commande automatique des feux et des essuie-glaces, incluant fonction coming home/ leaving home : extinction temporisée/allumage automatique des phares principaux, des feux arrière et des feux de plaque lors de l'ouverture/fermeture du véhicule ; avec boussole numérique en option complémentaire permettant l'affichage numérique de l'orientation momentanée ; affichage des 8 points cardinaux en langue anglaise (N, NE, E, SE, S, SW, W, NW)

## □ Miroir de courtoisie

dans le pare-soleil côtés conducteur et passager avant (éclairé sur TT Coupé)

## Systèmes de toit



## □ Capote acoustique

entièrement automatique, en tissu isolé trois couches avec isolation acoustique et thermique améliorées dans l'habitacle ; incluant clapets d'ouverture totalement automatiques intégrés, pavillon noir, ouverture de la capote en 12 secondes. (Uniquement pour TT Roadster)

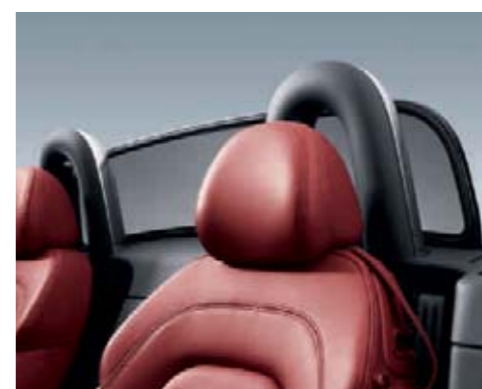

## ■ Coupe-vent

à déploiement et rétraction électriques. (Uniquement pour TT Roadster)

**Systèmes de verrouillage** **Télécommande à fréquence radio**

pour le verrouillage centralisé, intégrée à la clé du véhicule ; d’une simple pression du doigt, elle ouvre et ferme les portières, les vitres et le coffre – avec code modifiable

 **Protection antidémarrage électronique**

activation automatique avec la clé de contact

 **Ouvre-porte de garage (HomeLink)**

télécommande à fréquence radio programmable, touches de commande intégrées au module d’éclairage intérieur ; peut être utilisée pour l’ouverture et/ou la fermeture des portes de garage et portails extérieurs ; permet de commander des systèmes de sécurité et installations d’éclairage. Informations complémentaires auprès de votre partenaire Audi

 **Alarme antivol**

incluant protection volumétrique de l’habitacle et protection antiremorquage par capteur d’angle d’inclinaison, désactivable ; avertisseur sonore indépendant de la tension de bord ; surveillance du compartiment moteur, du coffre, des portières et de l’habitacle

 **Audi Tracking System**

système d’immobilisation et de localisation par satellite

 **Audi Premium Tracking System**

système d’immobilisation et de localisation par satellite, couplé à l’alarme antivol incluant protection volumétrique de l’habitacle et protection antiremorquage par capteurs d’angle d’inclinaison, désactivable ; alarme sonore indépendante de la tension de bord ; surveillance des portières, du compartiment moteur et du coffre

 **Vérins pneumatiques**

pour le capot moteur et le capot de coffre

De série     En option

**Vitrage** **Vitres athermiques**

teintées vertes, pare-brise en verre feuilleté

 **Vitres surteintées**

Vitres latérales arrière et lunette arrière

 **Pare-brise**

avec bande grise sur la partie supérieure

 **Lunette arrière**

dégivrante, avec minuterie et antenne de vitre intégrée (pour TT Coupé) ; pour TTS Roadster, antenne rigide sur le côté gauche à l’arrière

 **Essuie-glace**

deux vitesses, quatre intervalles de balayage réglables, commande de balayage coup par coup et de lavage-balayage automatique, coup de balai automatique après le dernier lavage-balayage

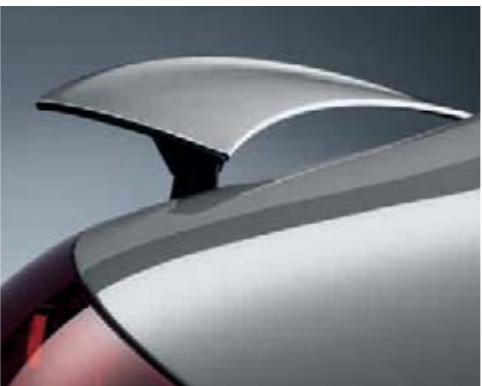
**Autres équipements extérieurs** **Becquet arrière**

à déploiement électrique assorti à la vitesse ; déploiement automatique à 120 km/h, rétraction à 80 km/h ; commande manuelle supplémentaire grâce à une touche sur la console centrale

 **Pare-chocs**

enrobés de matière plastique, dans la couleur de carrosserie

 **Audi Singleframe**

calandre laquée en noir brillant

 **Sorties d’échappement**

double sortie d’échappement à gauche (1.8 TFSI et 2.0 TDI quattro), à double flux, à gauche et à droite (2.0 TFSI)

 **Inscription TT**

à l’arrière et sur le compte-tours

 **Avertisseur deux tons**

avec commande au centre du volant

 **Trappe à carburant en aluminium**

avec estampillage TT

 **Pack Carbone Audi exclusive**

partie centrale en carbone intégrée au bord inférieur du pare-chocs avant, diffuseur en carbone

 **Pack Esthétique noir Audi exclusive**

encadrement de calandre noir brillant, calandre, support de plaque d’immatriculation et application sur les phares antibrouillard en noir mat

**Sièges/Confort d’assise** **Banquette arrière**

2 places à l’arrière, homologuées pour personne de 1,50 m maximum ou enfants de 12 ans et 1,25 m maximum sur siège enfant. (Uniquement pour TT Coupé)

 **Appui lombaire à 4 axes**

avec réglage électrique horizontal et vertical pour les sièges avant

 **Sièges avant réglables électriquement**

incluant appui lombaire ; positionnement en longueur, hauteur de siège, inclinaison de l’assise et du dossier réglables électriquement

 **Chauffage des sièges avant**

3 positions de réglage, incluant chauffage des bourrelets latéraux

 **Appuie-têtes**

à l’avant, réglables en hauteur

 **Dossier des sièges arrière**

rabattable en deux parties 50/50.

(Uniquement pour TT Coupé)

 **Fixation pour siège enfant ISOFIX**

pour siège passager avant, support pour fixation de sièges enfant suivant la norme ISO

 **Fixation pour siège enfant ISOFIX et banquette arrière homologuée comme siège enfant Groupe III**

fixation pour siège enfant ISOFIX pour les deux places arrière et le siège passager avant, avec support de fixation des sièges enfant selon norme ISO ; banquette arrière avec homologation en tant que siège enfant de groupe III (selon ECE-R44). (Uniquement pour TT Coupé)

**Volants/Levier de vitesses/Commandes** **Volant Sport multifonction en cuir style 3 branches**

aplati dans sa partie inférieure, avec airbag grand volume, réglable en hauteur et en profondeur, permet de commander tous les autoradios Audi, le système de dialogue vocal ou le téléphone portable ; avec palettes de changement de vitesses sous le volant avec boîte S tronic. De série sur S line

 **Volant Sport en cuir style 3 branches**

aplati dans sa partie inférieure, avec airbag grand volume, réglable en hauteur et en profondeur ; avec palettes de changement de vitesses sous le volant avec boîte S tronic

 **Couronne de volant individualisée avec cuir Audi exclusive**

disponible dans toutes les couleurs Audi exclusive ; surpiqûres personnalisées au choix dans les différentes couleurs Audi exclusive

 **Pommeau de levier/sélecteur de vitesses**

au design TT spécifique, avec soufflet de levier de vitesses en cuir et anneau décoratif style aluminium

 **Pommeau de levier de vitesses Audi exclusive en aluminium** **Commandes individualisées en cuir Audi exclusive**

couronne de volant, levier et soufflet de levier de vitesses revêtus de cuir ; disponible dans toutes les couleurs Audi exclusive ; surpiqûres personnalisées au choix dans les différentes couleurs Audi exclusive

## Climatisation

 Climatisation automatique

style spécial TT, sans CFC, avec réglage asservi à la position du soleil ; régule électroniquement la température, la quantité et la répartition de l'air ; régulation de l'air accumulé et mode recyclage de l'air ambiant, filtre à charbon actif. (De série sur TT Coupé)

## Systèmes de fixation des bagages et rangements

 Tunnel de chargement avec sac à skis amovible

pour le transport pratique d'objets longs, par ex. jusqu'à 2 paires de skis d'une longueur de 190 cm maximum. (Uniquement pour TT Roadster)

 Pack Rangement

filet de rangement au niveau des pieds, côté passager avant, et au dos des sièges avant, vide-poches sous les sièges avant et filet à bagages dans le coffre (uniquement pour TT Coupé) ou 2 vide-poches supplémentaires dans la partie arrière des sièges (uniquement pour TT Roadster)

 Porte-boissons

double, intégré dans la console centrale

 Œillets de fixation

dans le coffre, quatre œillets pour arrimer le chargement

 Cache-bagages

amovible. (Uniquement pour TT Coupé)

 Boîte à gants

côté passager avant, verrouillable, avec éclairage

## Autres équipements intérieurs

 Moquette et tapis complémentaires

à l'avant, assortis à la couleur intérieure (moquette)

 Moulures de seuil avec insert en aluminium

sur les seuils de portes

 Lève-vitres

électriques avec protection antipincement, fonction ouverture/fermeture par impulsion ; ouverture/fermeture confort par le verrouillage centralisé

 Tableau de bord

tableau de bord capitonné, avec casquette noire au-dessus des instruments

 Allume-cigare et cendrier

sur la console centrale à l'avant

## Autres équipements intérieurs

 Pack aluminium étendu à l'intérieur

en plus du pack aluminium à l'intérieur : applications décoratives sur la console centrale et la boîte à gants, parements sur les poignées de portières, pédalier et repose-pied. De série sur S line

 Pack aluminium à l'intérieur

pour diffuseurs d'air, commandes de l'autoradio, commutateurs rotatifs d'éclairage et branches du volant

## MMI et systèmes de navigation

 Système de navigation Plus à logique de commande MMI

avec encadrement de l'écran noir brillant, incluant deux DVD de navigation, écran couleurs TFT 6,5 pouces (800 x 480 pixels) avec affichage de cartes 3D, guidage dynamique (si disponible), radio double tuner, lecteur DVD pour DVD de navigation, CD audio ou CD MP3 (sauf utilisation simultanée du système de navigation), 2 lecteurs de cartes MMC/SDHC (jusqu'à 32 Go) intégrés pour MP3, prise d'entrée AUX, flèches de direction sur le système d'information du conducteur, incluant antenne et 9 haut-parleurs actifs, connexion Audi Music Interface possible

 Système de navigation à logique de commande MMI

écran monochrome de 6 pouces sur la console centrale pour l'entrée de destinations et la description d'itinéraires, guidage dynamique (si disponible), autoradio avec double tuner, lecteur CD pour CD de navigation, CD audio ou CD MP3, antenne diversifiée, prise d'entrée AUX, flèches de direction sur le système d'information du conducteur, incluant antenne et 9 haut-parleurs actifs ; CD de navigation avec principaux axes routiers d'Europe (dans la limite des données numérisées)

 Données de navigation (DVD)

contiennent les données de navigation pour les pays suivants (dans la limite des données numérisées) : Allemagne, Andorre, Autriche, Belgique, Croatie, Danemark, Espagne, Estonie, Etat du Vatican, Finlande, France, Grande-Bretagne, Grèce, Hongrie, Irlande, Italie, Lettonie, Liechtenstein, Lituanie, Luxembourg, Monaco, Norvège, Pays-Bas, Pologne, Portugal, République Tchèque, San Marin, Slovaquie, Slovénie, Suède, Suisse

 Système d'information du conducteur

vous fournit sur un écran monochrome les informations de l'ordinateur de bord et du contrôle autocheck, certaines informations du système MMI ainsi que l'affichage numérique de la vitesse. Le programme d'efficience vous assiste avec différents aperçus des données de consommation, l'affichage de consommateurs supplémentaires, un indicateur de rapport de vitesses agrandi et des conseils pour une conduite économique. (De série sur S line)

## Autoradios et TV

 **Autoradio Chorus**

avec lecteur simple CD, mémoire 12 stations, réception FM (OUC) et AM (OC), clavier à touches douces et écran trois lignes, réseau bus CAN, volume sonore asservi à la vitesse, diversité de phases, 4 haut-parleurs passifs, puissance totale 40 watts

 **Autoradio Concert**

comme autoradio chorus, avec en plus compatibilité MP3, incluant amplificateur 5 canaux et 9 haut-parleurs actifs, puissance totale 140 watts, prise d'entrée AUX

 **Autoradio Symphony**

comme autoradio concert, avec en plus fonction TP-Mémo, changeur six CD intégré, lecture MP3 (au lieu du lecteur simple CD interne)

 **Réception TV**

réception de chaînes télévisées analogiques et numériques (DVB-T) non cryptées (standard MPEG-2), compatibilité avec Teletext et Electronic Program Guide (EPG). Connexion possible de 2 sources AV externes via un câble d'adaptateur optionnel. Réception TV asservie à la disponibilité d'un réseau analogique et numérique local. Pas d'image vidéo AV ou TV pendant la conduite (son audio disponible également pendant la conduite)

 **BOSE Surround Sound**

le système est spécialement configuré pour l'acoustique de l'habitacle ; compensation dynamique des bruits ambiants, amplificateur à 8 canaux, puissance totale 255 watts, 12 haut-parleurs haute performance, incluant haut-parleur central et subwoofer – pour une qualité sonore d'exception

 **Changeur CD**

dans la boîte à gants, pour 6 CD, protection antivibrations, accès facile ; chaque CD peut être chargé ou changé séparément

 **Audi Music Interface**

permet de relier un Apple iPod à partir de la Génération 4, Apple iPhone (fonctionnalité musique) ainsi que d'autres dispositifs de stockage USB et lecteurs MP3. L'Audi Music Interface est logé dans la boîte à gants, peut se commander via le système de navigation plus ou le volant Sport multifonction en cuir. Remarque : uniquement avec système de navigation plus et utilisable uniquement avec un câble d'adaptateur spécial (Accessoires d'Origine Audi®). Informations au sujet d'autres lecteurs MP3 compatibles auprès de votre partenaire Audi

 **Préparation pour iPod Audi exclusive**

console dans la boîte à gants ; l'iPod peut se commander avec restrictions à partir de l'autoradio ou du volant multifonction Sport en cuir ; lorsqu'il est en service sur la console, l'iPod se recharge ; informations sur les versions d'iPod compatibles auprès de votre partenaire Audi. Sauf avec système de navigation Plus

 **Préparation pour USB Audi exclusive**

console dans la boîte à gants pour clé USB ou lecteur MP3 avec câble de rallonge USB ; peut être commandé avec restrictions par l'autoradio ou le volant Sport multifonction en cuir. Sauf avec système de navigation Plus

## Téléphone et communication

 **Préparation pour téléphone portable (Bluetooth)**

comprend dispositif mains libres et préparation pour chargeur de batterie de téléphone portable en option ; commande par volant Sport multifonction en cuir ; adaptateur et informations sur les téléphones portables compatibles auprès de votre partenaire Audi. (Uniquement avec volant Sport multifonction en cuir)

 **Interface Bluetooth**

les téléphones portables compatibles Bluetooth peuvent être connectés au véhicule via l'interface. Possibilité de parler librement dans le véhicule par le biais du micro. (Uniquement avec volant Sport multifonction en cuir)

 **Système de dialogue vocal pour le système de navigation Plus**

les fonctions de base de la navigation, de l'autoradio, du lecteur CD ainsi que de la préparation pour téléphone portable et du changeur CD peuvent être commandées par la voix. (Uniquement pour TT Coupé) (Uniquement avec volant Sport multifonction en cuir)

## Systèmes d'assistance

 **Assistant de démarrage en côte**

après un appui prolongé sur la pédale de frein à l'arrêt, la pression accumulée persiste brièvement après relâchement du frein ; cette intervention de freinage automatique du système vous permet un redémarrage en côte

 **Audi Parking System à l'arrière**

facilite le stationnement à l'aide d'un signal sonore indiquant la distance arrière ; distance mesurée par capteurs à ultrasons discrètement intégrés dans le pare-chocs

 **Régulateur de vitesse**

maintient constante la vitesse souhaitée à partir d'environ 30 km/h dans la mesure où la puissance du moteur ou le frein moteur le permettent ; commande par manette séparée sous le volant

## Châssis/Freins

 **Audi Magnetic Ride**

système d'amortisseurs adaptatifs permettant de choisir soi-même le réglage du châssis (Normal/Sport) à l'aide de touches sur la console centrale à l'avant ; améliore le confort et le dynamisme en réglant l'amortissement selon les conditions de la route et de la conduite

 **Touche Sport**

sur la console centrale à l'avant : en appuyant sur cette touche, vous influencez la souplesse de l'accélération, le son du moteur, la direction pour une réponse plus sportive de la direction assistée ainsi que les amortisseurs de l'Audi Magnetic Ride pour un réglage de châssis plus dynamique. (Uniquement avec Audi Magnetic Ride)

 **Châssis Sport**

avec amortisseurs dynamiques

 **Châssis Sport S line**

avec réglages de châssis plus dynamiques et rabaissement de 10 mm. (De série sur finition S line)

## Châssis/Freins



■ **Etriers de frein**  
laqués gris foncé

 **Système de freinage**

système de freinage à double circuit en diagonale, système antiblocage ABS avec répartiteur de freinage EBV, amplificateur hydraulique de freinage d'urgence, servofrein à cartographie adaptée, freins à disques avant et arrière, ventilés à l'avant

## Sécurité/Technique

TT Coupé



TT Roadster



■ Aluminium  
■ Acier

 **Carrosserie Audi Space Frame (ASF)**

combinaison inédite d'aluminium et d'acier offrant une rigidité supérieure pour de meilleures capacités en dynamique de conduite, tenue de route et sécurité

 **Protection latérale anticollision**

constituée de profilés en aluminium rigide dans les portières, avec activation des airbags latéraux au moyen de capteurs de pression dans les portières ; capitonnage latéral dans les portières

 **Système antiblocage des roues ABS**

avec répartiteur électronique de freinage et assistance hydraulique au freinage d'urgence

 **Antipatinage ASR**

réduit la puissance du frein afin d'atténuer le patinage des roues motrices et d'augmenter ainsi la motricité et stabilité

 **Blocage électronique de différentiel EDS**

l'assistance au démarrage freine automatiquement les roues motrices sur route glissante et inégalement adhérente et assure ainsi une excellente motricité

 **Programme électronique de stabilisation ESP**

avec mode Sport, amplificateur hydraulique de freinage et indicateur de freinage d'urgence ; assure davantage de stabilité dans les situations critiques en agissant de manière ciblée sur le freinage individuel des roues et sur la gestion du moteur



**Airbags grand volume**  
pour conducteur et passager avant, à deux niveaux de gonflement, avec commande de désactivation pour l'airbag passager avant

**Airbags latéraux avant<sup>1</sup>**  
intégrés aux dossiers de sièges

**Témoins de contrôle**  
notamment pour : airbag, ABS, ESP/ASR, frein à main serré, électronique EDS, batterie, éclairage, phares, clignotants, freins, pression d'huile-moteur, capot de coffre fermé, électricité-moteur, eau du lave-glace, aileron arrière

 **Trousse de secours**

TT Roadster : la trousse de secours est logée dans le vide-poches entre les dossiers de sièges  
TT Coupé : la trousse de secours est logée dans le vide-poches droit de la banquette arrière

## Sécurité/Technique



**Revêtement en aluminium**  
pour les arceaux de sécurité. (Uniquement pour TT Roadster)

 **Arceaux de sécurité**

pour une protection maximale du conducteur et du passager avant. (Uniquement pour TT Roadster)

**Arceaux de sécurité Audi exclusive revêtus de cuir**  
garniture de cuir assortie à la sellerie, disponible dans toutes les couleurs de série et Audi exclusive. (Uniquement pour TT Roadster)

 **Système d'appui-tête intégral**

la conception du siège offre un support optimal du haut du corps et de la tête, ce qui renforce la protection en cas de collision arrière et réduit le risque de traumatisme cervical

 **Contrôle de ceinture attachée**

côté conducteur ; un signal sonore et visuel prévient lorsque la ceinture n'est pas fixée

 **Colonne de direction de sécurité**

complète le potentiel de protection des ceintures de sécurité et des airbags

 **Ceintures de sécurité**

trois points à enrouleur pour tous les sièges, avec prétensionneurs et limiteurs de tension à l'avant

 **Ceintures de sécurité Audi exclusive**

disponibles dans différentes couleurs Audi exclusive, selon l'offre de couleurs de cuir Audi exclusive

 **Instrumentation**

spécifique TT, avec éclairage réglable ; indicateurs de température extérieure et du liquide de refroidissement, compte-tours avec montre numérique et dateur, tachymètre à cadran non proportionnel, compteur kilométrique et totalisateur kilométrique journalier, jauge de carburant, témoins de contrôle, indicateur d'intervalle de révision

 **Direction assistée**

électromécanique, assistance asservie à la vitesse, avec rappel de direction actif, correction automatique de trajectoire en ligne droite, par ex. en cas de vent latéral ou de chaussée bombée transversalement ; faible consommation d'énergie, amortissement des trépidations gênantes dues à la route

 **Levier de vitesses raccourci**

Boîte de vitesses avec rapports plus courts ; levier de vitesses sport court. (Uniquement pour boîte mécanique) (de série sur finition S line)

 **Récupération d'énergie**

en augmentant la tension du générateur, l'énergie cinétique est convertie en énergie électrique durant les phases de décélération ou de freinage. Cette énergie permet de soulager l'alternateur lorsque la voiture accélère de nouveau et d'économiser ainsi jusqu'à 3 % du carburant.

 **S tronic**

boîte 6 vitesses à double embrayage avec commande électrohydraulique

 **Boîte mécanique**

6 vitesses, complètement synchronisée

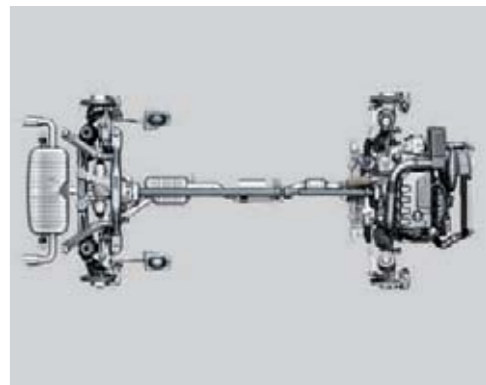
 **quattro®**

transmission intégrale permanente avec répartition variable de couple, blocage électronique de différentiel EDS par intervention sur les freins des roues motrices. (De série sur 2.0 TDI ; en option sur 2.0 TFSI)

## Service Top Audi®.



### Audi Assistance

Audi Assistance est gratuite 24h/24 et 7j/7 en cas de panne mécanique dans 29 pays d'Europe. Pour bénéficier de cette assistance hors période de garantie, il est nécessaire que les « Services Entretien » aient été réalisés dans le réseau des Partenaires Audi Service depuis moins de 24 mois ou 30 000 km. Le cachet apposé par le responsable d'atelier du réseau Audi sur votre livret d'entretien prolongera le droit à l'assistance jusqu'au prochain « Service Entretien ». Depuis la France métropolitaine, composez le 3220 et dites « Audi » ou au 0 800 28 34 00. Depuis l'étranger : 00 33 4 26 29 87 72.

### Pièces d'origine Audi®

Les pièces d'origine Audi sont parfaitement adaptées à chaque modèle. Conçues en fonction de la production en série et selon des procédures de test minutieuses, elles remplissent non seulement leur fonction mais répondent également à des exigences élevées en matière de longévité et de qualité.

### Contrat de garantie Audi

Pour l'achat d'une voiture neuve, vous bénéficiez à 100% de la garantie du constructeur Audi. De cette manière, vous restez assuré contre une multitude de réparations et frais imprévisibles, même passé le délai de deux années. Le contrat de garantie Audi vous offre une combinaison individuelle de la durée et du kilométrage pour jusqu'à 3 années après expiration de la garantie du constructeur pour un kilométrage maximum de 150 000 km.

### Audi CarLife Plus

Au cas où vous n'auriez pas souscrit de contrat de garantie Audi lors l'achat d'une voiture neuve, Audi CarLife Plus est la solution d'extension idéale pour la période succédant au délai de garantie du constructeur. Audi CarLife Plus vous offre une assurance couvrant les dommages sur de nombreuses pièces mécaniques et électriques – avec des avantages de primes pour premiers utilisateurs et extensible pendant toute la durée de vie de la voiture si vous le souhaitez.

Votre partenaire Audi local vous indiquera quels services sont gratuits et lesquels sont payants dans votre pays.

L'Audi TT est une voiture de sport avant-gardiste. Elle est maintenant également individuelle.



L'Audi TT est une perle rare. Ses conducteurs également. Les Accessoires d'Origine Audi® vous permettent de personnaliser votre voiture de sport. Les équipements haut de gamme mettent davantage en valeur le dynamisme de l'Audi TT. Et le vôtre en même temps. Vous trouverez dans les pages suivantes quelques-unes des possibilités de la gamme particulièrement vaste des Accessoires d'Origine Audi®.

Informations complémentaires dans le catalogue Accessoires Audi TT, sur [www.audi.fr](http://www.audi.fr) et auprès de votre partenaire Audi.





**1 Jantes en aluminium coulé style 10 branches, argent royal**

Epressives et de qualité supérieure. 9 J x 19 pour pneus 255/35 R 19. D'autres jantes, également jantes hiver, sont disponibles dans le catalogue spécial Accessoires Audi TT.

**2 Porte-skis et snowboard**

Pour le transport aisé de 6 paires de skis ou 4 snowboards maximum. Verrouillable. (Nécessite les barres de toit. Barres de toit et autres structures de toit dans les Accessoires d'Origine Audi®)

**3 Berceau pour préparation de téléphone portable en option**

L'adaptateur pour téléphone portable utilise la préparation pour téléphone intégrée en option et permet de téléphoner via le dispositif mains libres. Ne nécessite pas Bluetooth. Compatible avec de nombreux modèles de téléphones portables actuels. Informations complémentaires auprès de votre partenaire Audi.

**4 Siège bébé Audi**

Peut se fixer à l'aide de la ceinture trois points. Le harnais intégré assure un bon maintien, la capote relevée protège des rayons du soleil. Convient aux enfants jusqu'à 13 kg (env. 15 mois). Disponibles également : siège enfant Audi avec ISOFIX pour les enfants de 9 à 18 kg et siège enfant Audi youngster pour les enfants de 15 à 36 kg.

**5 Sac de rangement**

Sac de rangement pratique et multi-usages pour un espace de stockage polyvalent et garder un habitacle en ordre. Se fixe au dossier du siège. Peut être facilement replié pour l'emporter avec soi.



Versions	TT Coupé 1.8 TFSI	TT Coupé 2.0 TFSI	TT Coupé 2.0 TFSI	TT Coupé 2.0 TFSI quattro
Type de moteur	4 cylindres essence en ligne à injection directe d'essence et turbo	4 cylindres essence en ligne à injection directe d'essence avec turbo et système Audi valvelift	4 cylindres essence en ligne à injection directe d'essence avec turbo et système Audi valvelift	4 cylindres essence en ligne à injection directe d'essence avec turbo et système Audi valvelift
Cylindrée en cm <sup>3</sup> (soupapes par cylindre)	1798 (4)	1984 (4)	1984 (4)	1984 (4)
Puissance max. <sup>1</sup> en ch (kW) à tr/mn	160 (118)/4500-6200	211 (155)/4300-6000	211 (155)/4300-6000	211 (155)/4300-6000
Couple max. en Nm à tr/mn	250/1500-4500	350/1600-4200	350/1600-4200	350/1600-4200
<b>Transmission/Jantes</b>				
Mode de transmission	Traction avant	Traction avant	Traction avant	Transmission intégrale perm. quattro®
Boîte de vitesses	Mécanique 6 vitesses	Mécanique 6 vitesses	S tronic 6 vitesses	S tronic 6 vitesses
Jantes	Jantes en aluminium coulé <span> </span> ; 7,5 J x 16	Jantes en aluminium coulé <span> </span> ; 7,5 J x 16	Jantes en aluminium coulé <span> </span> ; 7,5 J x 16	Jantes en aluminium coulé <span> </span> ; 7,5 J x 16
Pneus	225/55 R 16	225/55 R 16	225/55 R 16	225/55 R 16
<b>Poids/Volumes</b>				
Poids à vide <sup>2</sup> en kg	1315	1335	1355	1435
Poids total autorisé en kg	1640	1660	1680	1760
Poids sur pavillon en kg	75	75	75	75
Volume du réservoir env. en l	55	55	55	60
<b>Performances/Consommations</b> <sup>3</sup>				
Vitesse maximale en km/h (sur circuit)	226	245	245	243
Accélération 0–100 km/h en s	7,2	6,1	6,0	5,6
Carburant	Super sans soufre 95/91 RON <sup>4</sup>	Super sans soufre 95 RON <sup>4</sup>	Super sans soufre 95 RON <sup>4</sup>	Super sans soufre 95 RON <sup>4</sup>
Consommations <sup>6</sup> en l/100 km	urbaines 8,5 <p>routières 5,2</p> mixtes 6,4	8,9 <p>5,2</p> 6,6	9,9 <p>5,4</p> 7,1	9,9 <p>5,7</p> 7,2
Emissions CO <sub>2</sub> <sup>6</sup> en g/km	urbaines 198 <p>routières 120</p> mixtes 149	208 <p>122</p> 154	229 <p>126</p> 164	232 <p>132</p> 169
Norme de dépollution	EU5	EU5	EU5	EU5

Versions	TT Coupé 2.0 TDI quattro
Type de moteur	4 cylindres diesel en ligne à injection directe TDI
Cylindrée en cm <sup>3</sup> (soupapes par cylindre)	1968 (4)
Puissance max. <sup>1</sup> en ch (kW) à tr/mn	170 (125)/4200
Couple max. en Nm à tr/mn	350/1750-2500
<b>Transmission/Jantes</b>	
Mode de transmission	Transmission intégrale perm. quattro®
Boîte de vitesses	Mécanique 6 vitesses
Jantes	Jantes en aluminium coulé <span> </span> ; 7,5 J x 16
Pneus	225/55 R 16
<b>Poids/Volumes</b>	
Poids à vide <sup>2</sup> en kg	1445
Poids total autorisé en kg	1770
Poids sur pavillon en kg	75
Volume du réservoir env. en l	60
<b>Performances/Consommations</b> <sup>3</sup>	
Vitesse maximale en km/h (sur circuit)	226
Accélération 0–100 km/h en s	7,5
Carburant	Gazole sans soufre suivant EN 590 <sup>5</sup>
Consommations <sup>6</sup> en l/100 km	urbaines 7,0 <p>routières 4,3</p> mixtes 5,3
Emissions CO <sub>2</sub> <sup>6</sup> en g/km	urbaines 183 <p>routières 113</p> mixtes 139
Norme de dépollution	EU5

<sup>[</sup> 1 à 6 voir page 81.



Versions	TT Roadster 1.8 TFSI	TT Roadster 2.0 TFSI	TT Roadster 2.0 TFSI	TT Roadster 2.0 TFSI quattro
Type de moteur	4 cylindres essence en ligne à injection directe d'essence et turbo	4 cylindres essence en ligne à injection directe d'essence avec turbo et système Audi valvelift	4 cylindres essence en ligne à injection directe d'essence avec turbo et système Audi valvelift	4 cylindres essence en ligne à injection directe d'essence avec turbo et système Audi valvelift
Cylindrée en cm <sup>3</sup> (soupapes par cylindre)	1798 (4)	1984 (4)	1984 (4)	1984 (4)
Puissance max. <sup>1</sup> en ch (kW) à tr/mn	160 (118)/4500–6200	211 (155)/4300–6000	211 (155)/4300–6000	211 (155)/4300–6000
Couple max. en Nm à tr/mn	250/1500–4500	350/1600–4200	350/1600–4200	350/1600–4200
Transmission/Jantes				
Mode de transmission	Traction avant	Traction avant	Traction avant	Transmission intégrale perm. quattro®
Boîte de vitesses	Mécanique 6 vitesses	Mécanique 6 vitesses	S tronic 6 vitesses	S tronic 6 vitesses
Jantes	Jantes en aluminium coulé <span> </span> ; 7,5 J x 16	Jantes en aluminium coulé <span> </span> ; 7,5 J x 16	Jantes en aluminium coulé <span> </span> ; 7,5 J x 16	Jantes en aluminium coulé <span> </span> ; 7,5 J x 16
Pneus	225/55 R 16	225/55 R 16	225/55 R 16	225/55 R 16
Poids/Volumes				
Poids à vide <sup>2</sup> en kg	1360	1370	1390	1480
Poids total autorisé en kg	1605	1615	1635	1725
Volume du réservoir env. en l	55	55	55	60
Performances/Consommations <sup>3</sup>				
Vitesse maximale en km/h (sur circuit)	223	242	242	240
Accélération 0–100 km/h en s	7,4	6,2	6,1	5,8
Carburant	Super sans soufre 95/91 RON <sup>4</sup>	Super sans soufre 95 RON <sup>4</sup>	Super sans soufre 95 RON <sup>4</sup>	Super sans soufre 95 RON <sup>4</sup>
Consommations <sup>6</sup> en l/100 km	urbaines 8,6 <p>routières 5,3 mixtes 6,5</p>	9,0 <p>5,4 6,7</p>	10,0 <p>5,6 7,2</p>	10,2 <p>5,7 7,4</p>
Emissions CO <sub>2</sub> <sup>6</sup> en g/km	urbaines 199 <p>routières 123 mixtes 152</p>	208 <p>125 156</p>	231 <p>130 168</p>	238 <p>133 172</p>
Norme de dépollution	EU5	EU5	EU5	EU5

Versions	TT Roadster 2.0 TDI quattro
Type de moteur	4 cylindres diesel en ligne à injection directe TDI
Cylindrée en cm <sup>3</sup> (soupapes par cylindre)	1968 (4)
Puissance max. <sup>1</sup> en ch (kW) à tr/mn	170 (125)/4200
Couple max. en Nm à tr/mn	350/1750–2500
Transmission/Jantes	
Mode de transmission	Transmission intégrale perm. quattro®
Boîte de vitesses	Mécanique 6 vitesses
Jantes	Jantes en aluminium coulé <span> </span> ; 7,5 J x 16
Pneus	225/55 R 16
Poids/Volumes	
Poids à vide <sup>2</sup> en kg	1490
Poids total autorisé en kg	1735
Volume du réservoir env. en l	60
Performances/Consommations <sup>3</sup>	
Vitesse maximale en km/h (sur circuit)	223
Accélération 0–100 km/h en s	7,7
Carburant	Gazole sans soufre suivant EN 590 <sup>5</sup>
Consommations <sup>6</sup> en l/100 km	urbaines 7,2 <p>routières 4,5 mixtes 5,5</p>
Emissions CO <sub>2</sub> <sup>6</sup> en g/km	urbaines 189 <p>routières 118 mixtes 144</p>
Norme de dépollution	EU5

#### Observations

<sup>1</sup> La valeur indiquée a été obtenue à l'aide des méthodes de mesure prescrites (RL 80/1269/CEE dans la rédaction actuellement en vigueur).

<sup>2</sup> Poids à vide avec conducteur (68 kg), bagages (7 kg) et réservoir de carburant rempli à 90 %, obtenu suivant RL 92/21/CEE dans la rédaction actuellement en vigueur. Les équipements en option peuvent augmenter le poids à vide ainsi que le Cx du véhicule et réduire d'autant sa charge utile et sa vitesse maximale.

<sup>3</sup> La consommation et les émissions CO<sub>2</sub> d'un véhicule ne dépendent pas seulement d'une utilisation efficace du carburant par le véhicule, mais sont également influencées par le comportement routier et d'autres facteurs non techniques. Le CO<sub>2</sub> est le gaz à effet de serre qui contribue le plus au réchauffement de la planète.

<sup>4</sup> Utilisation recommandée du carburant sans plomb Super sans soufre 95 RON suivant DIN EN 228. A défaut : carburant sans plomb essence ordinaire sans soufre 91 RON suivant DIN EN 228 avec une légère réduction de puissance.

<sup>5</sup> Utilisation recommandée de gazole sans soufre suivant DIN EN 590. A défaut : gazole suivant DIN EN 590.

<sup>6</sup> Les valeurs indiquées ont été obtenues à l'aide des méthodes de mesure prescrites. Les valeurs ne se rapportent pas à un véhicule en particulier et ne font pas partie de l'offre, elles servent seulement à comparer les différents modèles de véhicules.

#### Remarque importante

Entretien conformément aux données de l'indicateur de révision.

## Audi TT Coupé

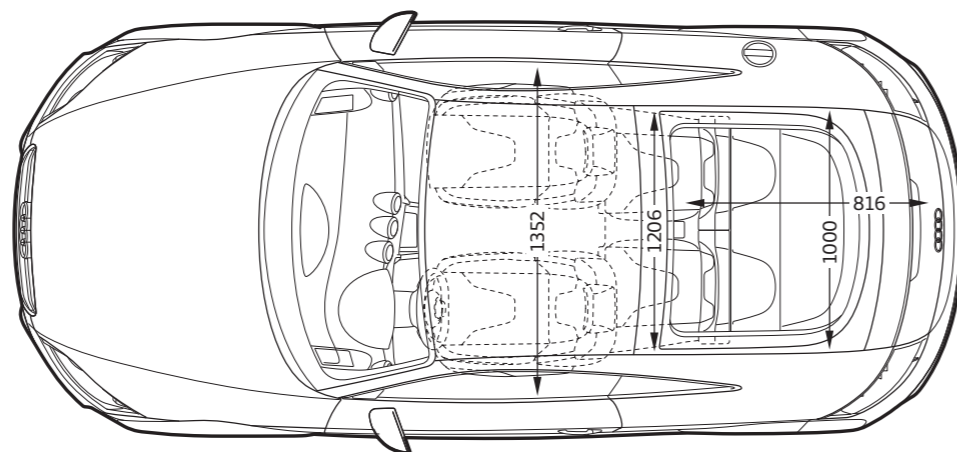
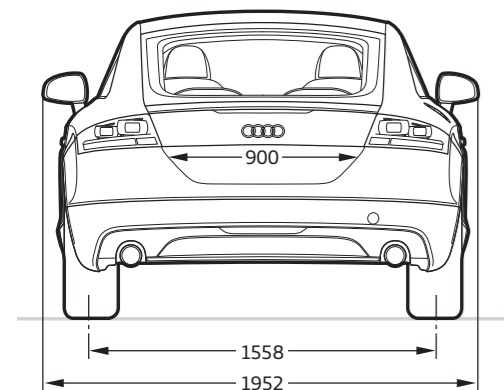
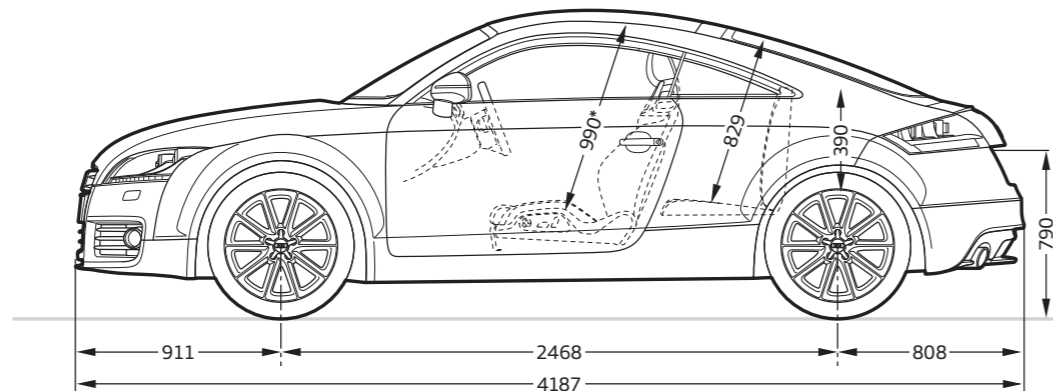
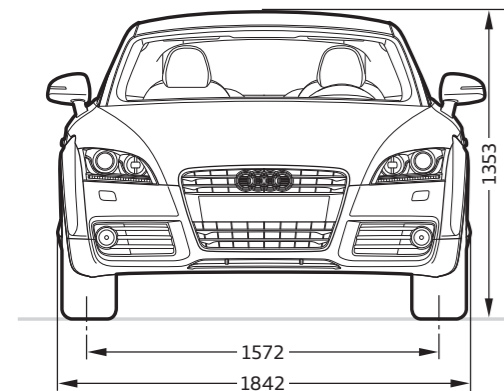
**Dimensions en millimètres.**

Dimensions pour poids à vide.

Volume du coffre 292/700 l (mesuré suivant méthode VDA, avec parallélépipèdes de 200 x 100 x 50 mm ; seconde valeur : avec dossier de banquette arrière rabattu et chargement jusqu'au pavillon). Diamètre de braquage : env. 10,9 m.

\*Espace max. au-dessus de la tête.

## Audi TT Roadster

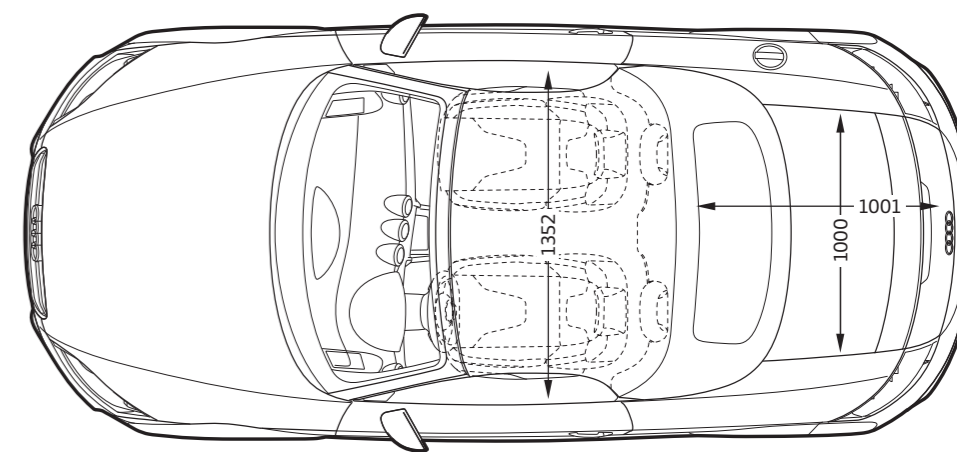
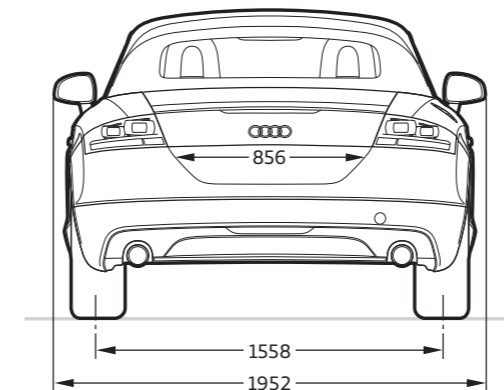
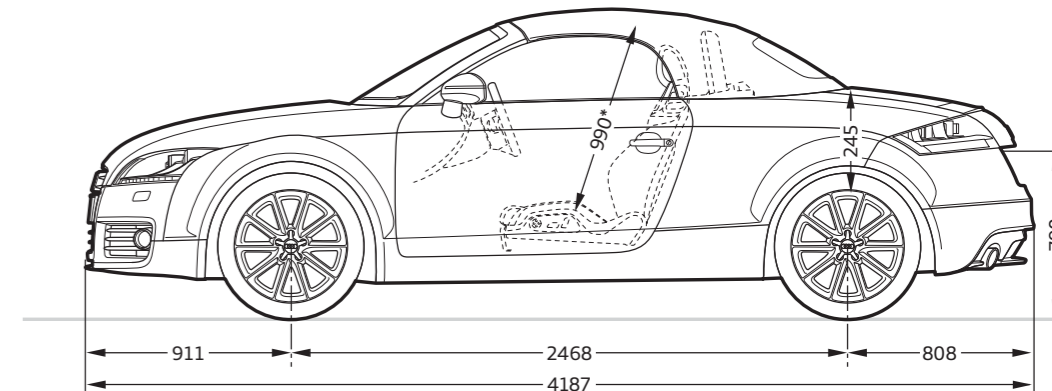
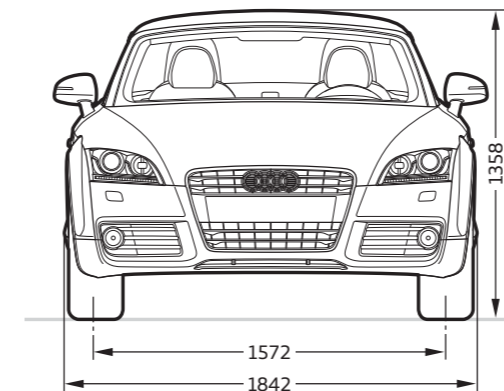
**Dimensions en millimètres.**

Dimensions pour poids à vide.

Volume du coffre 250 l (mesuré suivant méthode VDA avec parallélépipèdes de 200 x 100 x 50 mm).

Diamètre de braquage : env. 10,9 m.

\*Espace max. au-dessus de la tête.

## Efficacité : de série sur chaque Audi.



L'avance par la technologie (Vorsprung durch Technik) représente l'engagement de la marque Audi. Cela implique également de penser inlassablement à chaque goutte de carburant. Depuis des années, Audi applique ce principe sur tous ses modèles – et en tant que précurseur de nombreuses innovations, la marque a influencé durable-

ment la construction automobile au niveau des normes d'efficacité. Que ce soit avec les concepts de motorisations TDI, FSI® et TFSI®, avec les technologies de transmissions ou bien encore l'Audi Space Frame (ASF). Dans le but d'atteindre une amélioration constante de la consommation d'énergie, de nombreuses mesures d'efficacité

intelligentes, spécialement appropriées pour chaque véhicule, sont combinées entre elles. Efficacité avec système – individuelle et de série. Un engagement qui apporte dès aujourd'hui des résultats convaincants : de nombreux modèles dans la gamme de produits Audi se situent d'ores et déjà sous la barre des 140 g de CO<sub>2</sub>/km. Une

mesure efficace visant à la réduction des émissions. Tout aussi impressionnant est le fait qu'une majorité de véhicules Audi remplit dès à présent la norme stricte EU5. L'ensemble démontre le savoir-faire d'Audi et notre motivation quotidienne est d'harmoniser encore à l'avenir efficacité et sportivité.

## Chez Audi, vous obtenez bien plus qu'une Audi.

En achetant une Audi, vous vous décidez pour une marque qui offre davantage à ses clients. Plus d'individualité. Plus d'exclusivité. Et plus de fascination.



### Configurateur Audi

Configurez vous-même votre propre Audi à l'aide du configurateur Audi. Vous pouvez choisir parmi tous les modèles, moteurs, peintures et équipements actuels.  
> [www.audi.fr](http://www.audi.fr)

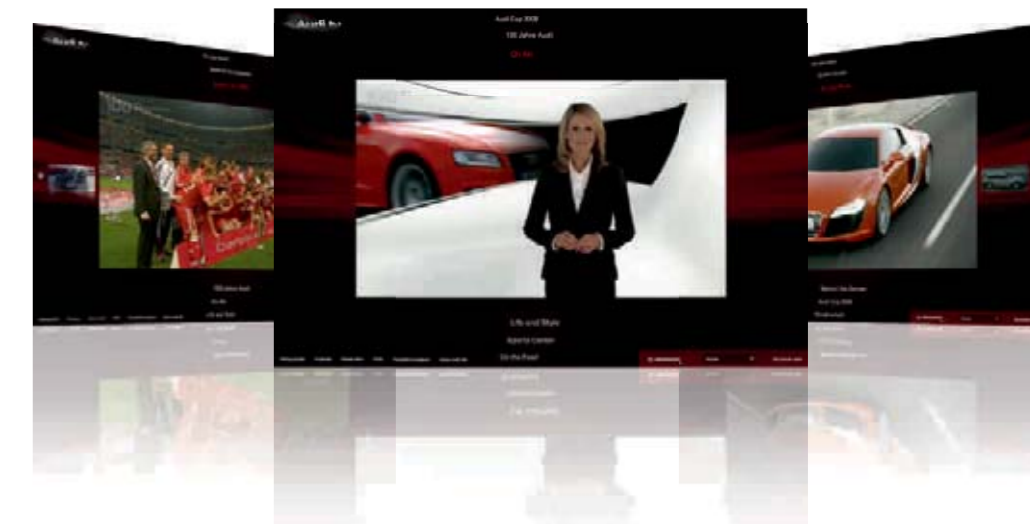

### Audi tv

Découvrez les toutes nouvelles facettes de notre marque aux quatre anneaux sur Audi tv : des reportages passionnants sur nos modèles, innovations techniques, événements fascinants dans les domaines du sport automobile, tradition, culture et lifestyle. Jetez un œil derrière les coulisses. Actualités de chaque jour. 24 heures sur 24.  
> [www.audi.tv](http://www.audi.tv)



# TT

Coupé/Roadster

Tarif au 06.12.2012

Audi Vorsprung durch Technik 

**Ce catalogue est connecté : Audi vous propose de vivre une expérience interactive avec un concentré de technologie.**

Lors de la lecture de ce catalogue, découvrez en vidéo les technologies de pointe Audi sur votre Smartphone et découvrez ce qui rendra votre Audi absolument unique.

2



**Téléchargez** gratuitement Actipaper depuis



**Lancez** l'application Actipaper et flashez les codes imprimés sur le catalogue.



**Découvrez** plus d'infos, d'explications et des vidéos sur votre Smartphone.

Les vidéos à découvrir à partir des liens média présentent le bénéfice des technologies de façon générique sans que celles-ci soient strictement conformes au véhicule présenté dans ce programme de commande.





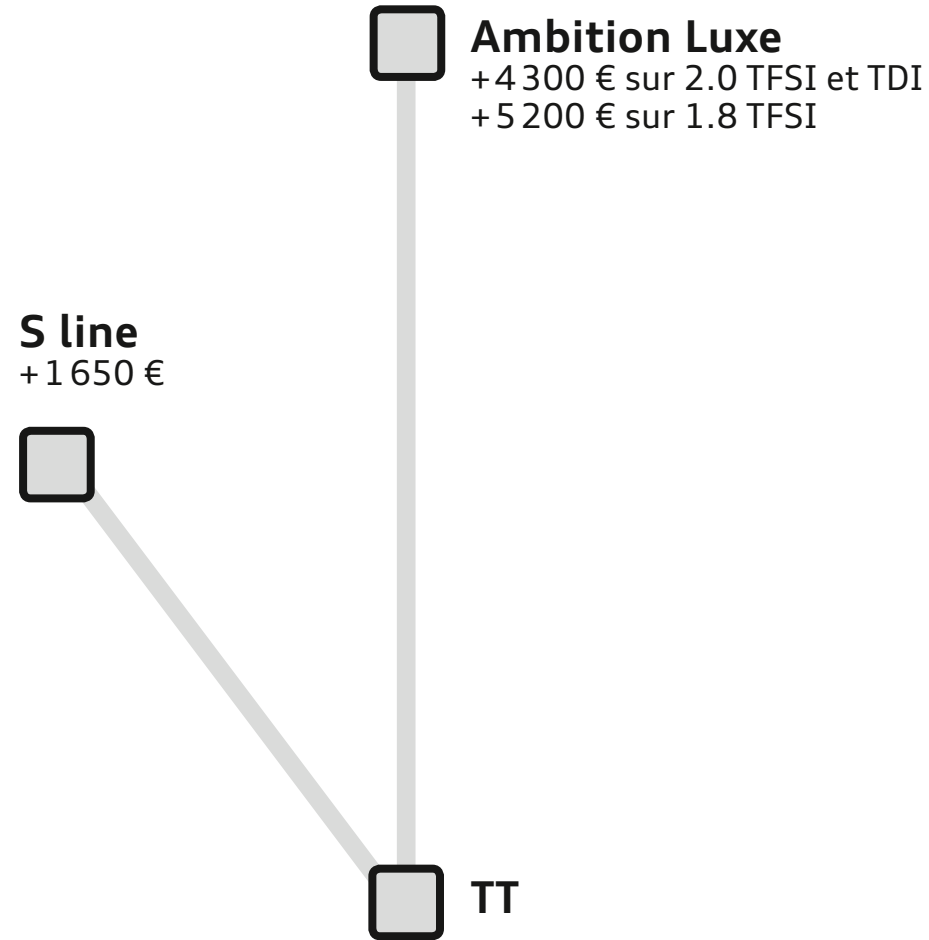

TT

CODE FINITION À SAISIR	Puissance	Transmission	Émission CO <sub>2</sub> (g/km)	Puissance fiscale	Prix client TTC			Code Modèle
					TT	S line	Ambition luxe	
					--	WQV	WCF	
<b>Coupé</b>								
1.8 TFSI	160 ch	manuelle 6	149	9 CV	33 310 €	34 960 €	38 510 €	8J306C0000
1.8 TFSI	160 ch	<b>S tronic 7</b>	147	9 CV	35 710 €	37 360 €	40 910 €	8J306G0000
2.0 TFSI	211 ch	manuelle 6	154	12 CV	38 610 €	40 260 €	42 910 €	8J30VC0000
2.0 TFSI	211 ch	S tronic 6	164	12 CV	41 010 €	42 660 €	45 310 €	8J30VX0000
2.0 TFSI	211 ch	<b>quattro S tronic 6</b>	169	12 CV	43 510 €	45 160 €	47 810 €	8J30VL0000
<b>version diesel avec filtre à particules</b>								
2.0 TDI	170 ch	quattro manuelle 6	139	9 CV	40 810 €	42 460 €	45 110 €	8J30T90000
2.0 TDI	170 ch	quattro S tronic 6	144	9 CV	43 210 €	44 860 €	47 510 €	8J30TL0000
<b>Roadster</b>								
1.8 TFSI	160 ch	manuelle 6	152	9 CV	36 200 €	37 850 €	41 400 €	8J906C0000
1.8 TFSI	160 ch	S tronic 7	152	9 CV	38 600 €	40 250 €	43 800 €	8J906G0000
2.0 TFSI	211 ch	manuelle 6	156	12 CV	41 500 €	43 150 €	45 800 €	8J90VC0000
2.0 TFSI	211 ch	S tronic 6	168	12 CV	43 900 €	45 550 €	48 200 €	8J90VX0000
2.0 TFSI	211 ch	quattro S tronic 6	172	12 CV	46 400 €	48 050 €	50 700 €	8J90VL0000
<b>version diesel avec filtre à particules</b>								
2.0 TDI	170 ch	quattro manuelle 6	144	9 CV	43 700 €	45 350 €	48 000 €	8J90T90000
2.0 TDI	170 ch	quattro S tronic 6	146	9 CV	46 100 €	47 750 €	50 400 €	8J90TL0000

5



Retrouvez les vidéos explicatives à partir des liens interactifs.



TT



## Extension de garantie TT

	Extension de Garantie 1 an supplémentaire (2 + 1)		Extension de Garantie 2 ans supplémentaires (2 + 2)		Extension de Garantie 3 ans supplémentaires (2 + 3)	
km	60 000	90 000	80 000	120 000	100 000	150 000
option	EA2	EA3	EA5	EA6	EA8	EA9
TT	440 €	550 €	850 €	1 190 €	1 370 €	2 050 €

## Plus serein, plus longtemps

Audi garantit ses voitures 2 ans sans limitation kilométrique. Pour plus de sérénité, il est possible de souscrire un contrat de garantie complémentaire portant la durée de la garantie à 3, 4 ou 5 ans. Cette extension de garantie est strictement le prolongement de la garantie constructeur.

La peinture et l'anticorrosion sont respectivement garanties 3 ans et 12 ans.

La périodicité des vidanges est variable. Une alerte sera affichée par l'indicateur de maintenance. L'intervalle entre chaque vidange ne doit pas être supérieur à 30 000 km. Les révisions doivent être effectuées au maximum tous les 2 ans, selon le style de conduite et les conditions d'entretien.

6

## Offres disponibles :

- ▶ Extension de garantie **1 an** / 60 000 km ou 90 000 km
- ▶ Extension de garantie **2 ans** / 80 000 km ou 120 000 km
- ▶ Extension de garantie **3 ans** / 100 000 km ou 150 000 km

Le contrat prend fin lorsque la première des 2 échéances (durée ou kilométrage) est atteinte.

### En cas de défaillance mécanique, électrique, le contrat de garantie permet de bénéficier notamment des réparations et/ou remplacement des pièces suivantes :

- ▶ Moteur
- ▶ Boîte de transfert
- ▶ Transmission
- ▶ Direction, circuit électrique
- ▶ Carters
- ▶ Boîte de vitesses
- ▶ Embrayage (hors disque)
- ▶ Système de refroidissement
- ▶ Suspensions (hors amortisseurs)

Ces interventions doivent être effectuées chez un Partenaire Audi Service. Lors de la revente, le contrat est cessible avec le véhicule, ce qui en augmente la valeur.





En cas de revente du véhicule avant le terme du contrat, le nouveau propriétaire bénéficiera des prestations souscrites.

**Conditions Générales de Vente disponibles dans le réseau Audi Service ou sur [www.audi.fr](http://www.audi.fr)**



## Offres de financement TT\*

Garantie et entretien inclus\*\*

CODE FINITION À SAISIR	Puissance	Transmission	36 loyers TTC Garantie incluse			Option d'achat finale TTC			Coût total TTC		
			TT	S line	Ambition luxe	TT	S line	Ambition luxe	TT	S line	Ambition luxe
			--	WQV	WCF	--	WQV	WCF	--	WQV	WCF
<b>Coupé</b>											
1.8 TFSI	160 ch	manuelle 6	717 €	751 €	825 €	13 324 €	13 984 €	15 404 €	39 150 €	41 036 €	45 095 €
 1.8 TFSI	160 ch	<b>S tronic 7</b>	767 €	801 €	874 €	14 284 €	14 944 €	16 364 €	41 894 €	43 780 €	47 839 €
2.0 TFSI	211 ch	manuelle 6	827 €	861 €	916 €	15 444 €	16 104 €	17 164 €	45 209 €	47 096 €	50 125 €
2.0 TFSI	211 ch	S tronic 6	876 €	910 €	965 €	16 404 €	17 064 €	18 124 €	47 953 €	49 839 €	52 869 €
 2.0 TFSI	211 ch	<b>quattro S tronic 6</b>	928 €	962 €	1 017 €	17 404 €	18 064 €	19 124 €	50 811 €	52 697 €	55 727 €
<b>version diesel avec filtre à particules</b>											
2.0 TDI	170 ch	quattro manuelle 6	872 €	906 €	961 €	16 324 €	16 984 €	18 044 €	47 724 €	49 611 €	52 640 €
2.0 TDI	170 ch	quattro S tronic 6	922 €	956 €	1 011 €	17 284 €	17 944 €	19 004 €	50 468 €	52 354 €	55 384 €
<b>Roadster</b>											
1.8 TFSI	160 ch	manuelle 6	777 €	811 €	884 €	14 480 €	15 140 €	16 560 €	42 454 €	44 340 €	48 399 €
1.8 TFSI	160 ch	S tronic 7	827 €	861 €	934 €	15 440 €	16 100 €	17 520 €	45 198 €	47 084 €	51 143 €
 2.0 TFSI	211 ch	manuelle 6	886 €	921 €	975 €	16 600 €	17 260 €	18 320 €	48 513 €	50 400 €	53 429 €
2.0 TFSI	211 ch	S tronic 6	936 €	970 €	1 025 €	17 560 €	18 220 €	19 280 €	51 257 €	53 143 €	56 173 €
2.0 TFSI	211 ch	quattro S tronic 6	988 €	1 022 €	1 076 €	18 560 €	19 220 €	20 280 €	54 115 €	56 001 €	59 031 €
<b>version diesel avec filtre à particules</b>											
2.0 TDI	170 ch	quattro manuelle 6	932 €	966 €	1 021 €	17 480 €	18 140 €	19 200 €	51 028 €	52 915 €	55 944 €
 2.0 TDI	170 ch	quattro S tronic 6	981 €	1 016 €	1 070 €	18 440 €	19 100 €	20 160 €	53 772 €	55 658 €	58 688 €

\* Offres en Location avec Option d'Achat pendant 36 mois et 45 000 km avec garantie et entretien inclus, réservées aux particuliers du 06/12/2012 au 31/03/2013 chez tous les Distributeurs Audi présentant ces financements, sous réserve d'acceptation du dossier par Audi Bank division de Volkswagen Bank GmbH - SARL de droit allemand - Capital social : 318 279 200 € - Succursale France : Paris Nord 2 - 22 avenue des Nations 93420 Villepinte - RCS Bobigny 451 618 904 - ORIAS : 08 040 267 (www.orias.fr) et après expiration du délai légal de rétractation.

\*\* Forfait Service Entretien aux Particuliers souscrit auprès d'Opteven service - SAS au capital de 365 878 € - Siège social : 109 bd Stalingrad - 69100 Villeurbanne - RCS Lyon N° B 333 375 426. Coût du Forfait Service Entretien aux Particuliers hors financement : 684 €.

Un crédit vous engage et doit être remboursé. Vérifiez vos capacités de remboursement avant de vous engager.



Retrouvez les vidéos explicatives à partir des liens interactifs.



TT

## Intérieurs TT

Code	Sellerie tissu Tétris	Sellerie mixte Cuir/Alcantara (N7U)	Sellerie mixte cuir/tissu Sprint avec logo S line (N7V)	Sellerie mixte Cuir/Alcantara perforé avec logo S line (N7K)	Sellerie cuir Nappa fin avec logo S line (N2R)	Sellerie cuir Valetta (N5E)	Sellerie cuir Nappa fin (N3Q)	Sellerie cuir Impuls (N1W)	Tableau de bord	Moquette	Ciel de pavillon/ Ciel de capote
Série sur	TT 1.8 TFSI	TT	1.8 TFSI S line	S line	—	—	Ambition Luxe	—			
Option sur	—	TT 1.8 TFSI	S line	1.8 TFSI S line	S line	TT	TT	TT, Ambition Luxe			
<b>Intérieurs spécifiques TT Coupé</b>											
YM	Noir	Noir	—	—	—	Noir	Noir	—	Noir	Noir	Gris titane
HG	—	Gris titane	—	—	—	—	Gris titane	—	Noir	Noir	Noir
FH	-	Gris titane	-	-	-	-	Gris titane	-	Noir	Gris titane	Noir
FG	-	Gris titane	-	-	-	-	Gris titane	-	Noir	Gris titane	Gris titane
GM	—	—	—	—	—	—	Beige Louxor	—	Noir	Noir	Noir
TQ	—	—	—	—	—	—	Beige Louxor	—	Noir	Beige Louxor	Beige Louxor
<b>Intérieurs communs TT Coupé et TT Roadster</b>											
ZM	—	—	—	—	—	—	—	Noir / Piqûres argent*	Noir	Noir	Noir
JN	Noir	Noir	—	—	—	Noir	Noir	—	Noir	Noir	Noir
VJ	—	—	—	—	—	—	Rouge grenat	—	Noir	Noir	Noir
VE	—	—	—	—	—	—	Brun nougat	—	Noir	Noir	Noir
TB	—	—	—	—	—	—	Beige Louxor	—	Noir	Beige Louxor	Noir
TR	—	—	—	—	—	—	Rouge magma	—	Noir	Noir	Noir
TZ	—	—	—	—	—	—	—	Brun Madras**	Noir	Noir	Noir

\* : Option Pack Cuir (7HB) ou Pack Cuir étendu (7HC) obligatoire. \*\* : Option Pack Cuir (7HB) ou Pack Cuir étendu couleur (7HD) obligatoire. \*\*\* : Sellerie cuir Nappa satiné

## Intérieurs TT (suite)

Code	Sellerie tissu Tétris	Sellerie mixte Cuir/Alcantara (N7U)	Sellerie mixte cuir/tissu Sprint avec logo S line (N7V)	Sellerie mixte Cuir/Alcantara perforé avec logo S line (N7K)	Sellerie cuir Nappa fin avec logo S line (N2R)	Sellerie cuir Valetta (N5E)	Sellerie cuir Nappa fin (N3Q)	Sellerie cuir Impuls (N1W)	Tableau de bord	Moquette	Ciel de pavillon/ Ciel de capote
Série sur	TT 1.8 TFSI	TT	1.8 TFSI S line	S line	—	—	Ambition Luxe	—			
Option sur	—	TT 1.8 TFSI	S line	1.8 TFSI S line	S line	TT	TT	TT, Ambition Luxe			
<b>Intérieurs spécifiques S line</b>											
QE	—	—	—	—	Noir	—	—	—	Noir	Noir	Noir
QZ	—	—	Noir / Surpiqûres gris jet	Noir / Surpiqûres gris jet	—	—	—	—	Noir	Noir	Noir
<b>Intérieurs spécifiques exclusive line</b>											
QL	—	—	—	—	—	—	Noir-argent / Piqûres argent	—	Noir	Noir	Noir
QY	—	—	—	—	—	—	Noir-rouge carmin / Piqûres rouge carmin	—	Noir	Noir	Noir
XA	—	—	—	—	—	—	Noir-brun sellier / Piqûres brun sellier	—	Noir	Noir	Noir
XB	—	—	—	—	—	—	Noir-orange signal / Piqûres orange signal	—	Noir	Noir	Noir
UM	—	—	—	—	—	—	[WD2] Beige Louxor	—	Noir	Noir	Noir
UN	—	[WD3] Noir-argent spectral/ Piqûres argent	—	—	—	—	—	—	Noir	Noir	Noir
UP	—	—	—	—	—	—	—	[WD4] Noir / Piqûres argent***	Noir	Noir	Noir
UJ	—	—	—	—	—	—	[WD5] Noir / Piqûres bleu denim	—	Noir	Noir	Noir
UK	—	—	—	—	—	—	[WD5] Noir / Piqûres rouge carmin	—	Noir	Noir	Noir
UL	—	—	—	—	—	—	[WD5] Noir / Noir / Piqûres beige kamut	—	Noir	Noir	Noir

\* : Option Pack Cuir (7HB) ou Pack Cuir étendu (7HC) obligatoire. \*\* : Option Pack Cuir (7HB) ou Pack Cuir étendu couleur (7HD) obligatoire. \*\*\* : Sellerie cuir Nappa satiné

## Combinaisons teintes de carrosserie/coloris intérieur

Teintes de carrosserie		TT Coupé	TT Roadster			N° de laque
			Capote noire	Capote grise	Capote beige	
*	Gris glacier métallisé	P5P5	P5PA	P5SW	P5PD	X7W
*	Argent Sahara	9T9T	9TPA	9TSW	9TPD	X7X
	Blanc ibis	T9T9	T9PA	T9SW	T9PD	Y9C
*	Blanc glacier métallisé	2Y2Y	2YPA	2YSW	2YPD	S9R
*	Bleu scuba métallisé	S9S9	S9PA	S9SW	S9PD	X5Q
*	Gris Dakota métallisé	Y7Y7	Y7PA	Y7SW	Y7PD	Y1P
*	Gris Oolong métallisé	4N4N	4NPA	4NSW	4NPD	X7U
*	Noir brillant	A2A2	A2PA	A2SW	A2PD	Y9B
*	Noir fantôme nacré	L8L8	L8PA	L8SW	L8PD	Z9Y
*	Rouge volcan métallisé	1G1G	1GPA	1GSW	1GPD	Y3M
<b>Teinte de carrosserie spécifique S line</b>						
**	Gris Daytona nacré	6Y6Y	6YPA	6YSW	6YPD	Z7S
**	Rouge Misano nacré	N9N9	N9PA	N9SW	N9PD	Z3M
<b>Teinte de carrosserie spécifique Audi exclusive</b>						
*	Sur demande	Q0Q0	Q0PA	Q0SW	Q0PD	-

\* : Supplément de prix, voir tarif options

\*\* : prix d'une peinture métallisée/nacrée sur la finition S line. Pour les autres finitions, prix d'une peinture Audi exclusive

Finitions

Tarifs

Intérieur  
Extérieur

Jantes

Équipements  
de série

Options

Caractéristiques  
techniques



11



TT



**1 De série :**  
4 jantes en aluminium coulé  
style 5 branches en V, 8,5 J x 17",  
pneus 245/45 R 17 95Y.  
Code PRG.  
Existe également avec roulage à plat  
SST : code PRP

**2 De série sur S line,  
en option sur TT et Ambition Luxe :**  
4 jantes Audi exclusive  
en aluminium coulé  
style 5 branches  
9 J x 18", pneus 245/40 R 18 93Y.  
Code PQR

**3 De série sur Ambition Luxe,  
en option sur TT :**  
4 jantes en aluminium coulé  
style 5 branches dynamiques,  
9 J x 18", avec pneus 245/40 R 18 93Y.  
Code PRD.  
Existe également avec roulage à plat  
SST : code PRV



**4 En option sur TT :**  
4 jantes en aluminium forgé  
style 7 branches en Y, 8,5 J x 17",  
pneus 245/45 R 17 93Y.  
Code PRE.  
Existe également avec roulage  
à plat SST : code PRB

**5 En option sur TT et Ambition Luxe :**  
4 jantes en aluminium coulé  
style 10 branches  
9 J x 18", pneus 245/40 R 18 93Y.  
Code PRM

**6 En option :**  
4 jantes en aluminium coulé  
style 7 branches structurées  
9 J x 18", pneus 245/40 R 18  
avec roulage à plat SST.  
Code PRY

**7 En option :**  
4 jantes en aluminium coulé  
style 10 rayons type RS 6,  
9 J x 18", pneus 245/40 R 18 93Y.  
Code PQ5

**8 En option :**  
4 jantes Audi exclusive  
en aluminium coulé  
style 20 rayons en 2 parties  
9 J x 19", pneus 255/35 R 19 Y.  
Code PQS

**9 En option :**  
4 jantes en aluminium coulé  
style 5 branches triples  
9 J x 19", pneus 255/35 R 19 Y.  
Code PQ6

**10 En option :**  
4 jantes Audi exclusive  
en aluminium coulé  
style 7 branches doubles  
9 J x 19", pneus 255/35 R 19 Y.  
Code PQF

**11 En option :**  
4 jantes Audi exclusive  
en aluminium coulé  
style 7 branches  
doubles finition titane  
9 J x 19", pneus 255/35 R 19 Y.  
Code PQQ



## Sécurité

Airbags : airbags grand volume côtés conducteur et passager avant, deux niveaux de gonflement, airbag passager avant désactivable ; airbags latéraux (tête/thorax) à l'avant, intégrés aux dossiers des sièges

ASR : antipatinage réduisant la puissance du moteur afin d'atténuer le patinage des roues motrices et d'augmenter ainsi la motricité et la stabilité

Audi Backguard : en cas de collision arrière, la forme du siège permet de réceptionner la partie supérieure du corps et de soutenir la tête, ce qui augmente la protection et réduit le risque de traumatisme cervical

Avertisseur deux tons, sur le volant

Carrosserie : architecture **Audi Space Frame ASF**®. Association innovante d'aluminium et d'acier assurant une plus grande rigidité et davantage de dynamisme, de stabilité et de sécurité

Catadioptrés de portières passifs, protection contre les véhicules venant de l'arrière en cas de portière ouverte

Ceintures de sécurité : ceintures trois points à enrouleur à toutes les places, avec prétensionneurs et limiteurs de tension à l'avant

Châssis Sport, avec réglage dynamique des ressorts et des amortisseurs

Colonne de direction de sécurité, complète le potentiel de protection de la ceinture et de l'airbag ; réglable mécaniquement en hauteur et en profondeur

Contrôle de pression des pneus, contrôle durant la marche la pression définie par le conducteur et communiquée au système pour les roues en service ; en cas de baisse de pression d'un ou de plusieurs pneus, le système la calcule à l'aide de la différence de vitesse de rotation et de la fréquence propre des roues et prévient le conducteur à l'aide d'un signal visuel et sonore

EDS : blocage électronique de différentiel. Aide au démarrage freinant automatiquement les roues motrices sur sol glissant et inégalement adhérent, assurant ainsi un surcroît de motricité

ESC : contrôle électronique de stabilisation. Relie ABS, EBV, ASR et EDS à ses propres capteurs et compare les données de la conduite à des données-références ; assure davantage de stabilité en freinant les roues une par une et en intervenant sur la gestion du moteur

Feu arrière de brouillard, intégré au centre dans le bouclier arrière

Feux stop : troisième feu stop à diodes

Freinage : système de freinage à double circuit en diagonale, système antiblocage ABS avec répartiteur électronique de freinage EBV, amplificateur hydraulique de freinage d'urgence, servofrein à cartographie adaptée, freins à disques à l'avant et à l'arrière, ventilés à l'avant (ventilés à l'avant et à l'arrière sur V6 3.2 quattro)

Indicateur de température extérieure, prévient, en cas de température inférieure à +5 °C, du risque de verglas par l'affichage d'un cristal de glace

Phares antibrouillard en verre transparent, projecteurs halogènes intégrés dans le bouclier avant, pour un meilleur éclairage de la route en cas d'intempéries

Protection antidémarrage électronique, activation automatique au moyen de la clé du véhicule

Protection latérale anticollision, constituée de profilés en aluminium rigide dans les portières, avec activation des airbags latéraux au moyen de capteurs de pression dans les portières, capitonnage latéral dans les portières

**Quattro**®, transmission intégrale permanente pour une plus grande motricité et sécurité (de série uniquement sur 2.0 TDI)

Spoiler arrière rétractable asservi électriquement à la vitesse ; se déploie automatiquement à partir de 120 km/h et revient en place à 80 km/h, commande manuelle complémentaire par touche sur la console centrale

Témoins de contrôle pour, entre autres : ABS, airbags, ASR, ESC, frein à main serré, électronique de l'EDS, batterie, éclairage, phares, clignotants, freins, pression d'huile moteur, capot de coffre fermé, électricité moteur, spoiler arrière



Triangle de présignalisation
Trousse de secours
<b>Électriques et fonctionnels</b>
Autoradio Chorus, avec lecteur simple CD, mémoire pour 12 stations, réception FM et AM (MO), clavier à touches douces et écran de trois lignes, réseau CAN-Bus, réglage du volume sonore asservi à la vitesse, phases diversifiées, 4 haut-parleurs passifs, puissance totale 40 watts
Boîte à gants côté passager, verrouillable, avec éclairage et étui à lunettes
Cache-bagages (sur TT Coupé uniquement)
Climatisation automatique style TT, sans CFC, avec réglage asservi à la position du soleil ; règle électroniquement la température, la quantité et la distribution de l'air ; position spécifique pour embouteillages et fonctionnement en circuit fermé ; filtre à charbon actif
Direction assistée électromécanique, assistance asservie à la vitesse, avec rappel de direction actif, correction automatique de trajectoire en ligne droite, par exemple en cas de vent latéral ou de chaussée bombée transversalement ; faible consommation d'énergie, amortit les trépidations gênantes dues à la route
Dossier de banquette arrière rabattable en deux parties 50/50 (sur TT Coupé uniquement)
Lave-essuie-glace deux vitesses, commande d'intermittence à 4 positions, commande de balayage coup par coup et de lavage-balayage automatique, coup de balai automatique après le dernier balayage
Lunette arrière dégivrante, avec minuterie et antenne de vitre intégrée
Miroir de courtoisie éclairé sur le pare-soleil côté conducteur et passager avant
Œillets de fixation dans le coffre, 4 œillets facilitant la fixation du chargement (sur TT Coupé uniquement)
Outillage de bord dans le coffre (sauf cric en option gratuite)
Phares : phares principaux ellipsoïdaux sous verre transparent, style tridimensionnel, avec réglage électrique du site des phares et commande de feux de stationnement
Plafonnier à temporisation avec contacteur sur toutes les portières ; éclairage côté passager et dans le coffre, avec spots de lecture à l'avant
Porte-boissons, double, intégré à la console centrale
Rétroviseur intérieur jour/nuit
Rétroviseurs extérieurs réglables électriquement, sphérique à gauche, convexe à droite, boîtiers laqués dans la couleur de carrosserie, avec clignotants latéraux à diodes intégrés
Sièges arrière : 2 places à l'arrière, homologuées pour personne de 1,50 m maximum ou enfant de 12 ans et 1,25 m maximum sur siège enfant (sur TT Coupé uniquement)
Signal sonore pour oubli d'extinction des feux, éclairage réglable en continu sur l'instrumentation
Télécommande à radiofréquence pour le verrouillage centralisé, intégrée à la clé du véhicule, ouvre et ferme par simple pression du doigt les portières, les vitres et le coffre ; code aléatoire
Tire Mobility System, compresseur 12 V et produit de colmatage pour les pneus dans le coffre, vitesse maximale 80 km/h
Vérins pneumatiques sur le capot moteur et le capot de coffre
Vitres électriques avec protection antipincement, fonction d'ouverture/fermeture par impulsion ; ouverture/fermeture confort au moyen du verrouillage centralisé

**Confort et esthétique**

Applications décoratives Gris micrométallique sur la console centrale et la boîte à gants

Appuie-tête avant réglables en hauteur

Cendrier et allume-cigares sur la console centrale à l'avant

Feux arrière en verre transparent rouge, avec feux de recul blancs, style tridimensionnel

Inscription TT à l'arrière et sur le compte-tours

Instrumentation spécifique TT ; avec éclairage réglable ; indicateur pour liquide de refroidissement et température extérieure, compte-tours avec montre numérique et dateur, tachymètre avec indicateur non proportionnel, compteur kilométrique et totalisateur kilométrique journalier, jauge de carburant, témoins de contrôle, indicateur d'intervalle de révision

Moquette et tapis complémentaires avant assortis à la couleur de l'habitacle

Pack Aluminium pour diffuseurs d'air, commandes de l'autoradio et de la climatisation, commandes d'éclairage et branches de volant

Pare-chocs enrobé de synthétique, dans la couleur de carrosserie

Pommeau et soufflet de levier de vitesse en cuir, anneau décoratif style aluminium

Seuils de portes avec inserts d'aluminium

Sièges avant Sport avec bourrelets latéraux fortement marqués pour un meilleur maintien latéral en virage ; positionnement en longueur, appuie-tête et inclinaison de dossier réglables manuellement ; hauteur d'assise réglable sur sièges conducteur et passager avant

Sortie d'échappement double à gauche sur 1.8 TFSI et 2.0 TDI quattro et double gauche/droite sur le 2.0 TFSI

Tableau de bord capitonné, avec visière noire au-dessus des instruments

Trappe à carburant en aluminium avec estampillage TT

Vitres athermiques teintées vertes, pare-brise en verre feuilleté

**Spécificités TT Roadster**

Arceaux de sécurité de couleur noire disposés derrière les appuie-tête constituant une cellule protectrice en cas de tonneau

Boîte à gants côté passager, verrouillable, avec éclairage et étui à lunettes

Antenne radio souple fixée sur l'aile arrière gauche

Capote manuelle triple épaisseur avec couvre-capote manuel

## Équipements complémentaires TT

	TT 1.8 TFSI	TT 2.0 TFSI & 2.0 TDI quattro*	TT 1.8 TFSI S line	TT 2.0 TFSI & 2.0 TDI quattro* S line	TT Ambition Luxe
Bande grise anti-éblouissement dans la partie supérieure du pare-brise	•	•	•	•	•
Capote entièrement automatique triple épaisseur à commande électro-hydraulique, isolation thermique et acoustique renforcée. Ouverture et fermeture possibles en marche jusqu'à 50 km/h. Couvre-capote automatique. (Uniquement sur TT Roadster)	•	•	•	•	•
Détecteur de pluie et de luminosité incluant rétroviseur intérieur jour/nuit automatique	•	•	•	•	•
Écrous de roue antivol	•	•	•	•	•
Radio Chorus + 4 haut-parleurs (4 avant), puissance totale 40 W	•	•	•	•	—
Régulateur de vitesse (actif dès 30 km/h)	•	•	•	•	•
Rétroviseurs extérieurs électriques et dégivrants, buses de lave-glaces chauffantes	•	•	•	•	—
Système d'information du conducteur avec contrôle Autocheck, programme efficacité, indicateur de vitesse numérique et deux seuils de vitesse programmables	•	•	•	•	•
Jantes 17" en aluminium coulé style 5 branches en V, 8,5 J x 17 " avec pneus 245/45 R 17	•	•	—	—	—
Volant airbag Sport en cuir style 3 branches, partie inférieure plate (palettes de changement de vitesse pour <b>S tronic</b> )	•	•	—	—	—
Sellerie tissu Tétris	•	—	—	—	—
Sellerie mixte cuir/Alcantara		•	—	—	—
Châssis Sport S line : surbaissé de 10 mm avec réglages d'amortisseurs et ressorts plus dynamiques			•	•	—
Inscriptions S line sur seuils de portes et ailes avant			•	•	—
Jantes en aluminium coulé style 5 branches 9 J x 18", pneus 245/40 R 18 Y			•	•	—
Levier de vitesses raccourci pour boîte mécanique			•	•	—
Pack Aluminium étendu pour diffuseurs d'air, commandes de l'autoradio, de réglages des rétroviseurs et de la climatisation, commandes d'éclairage et branches de volant, applications décoratives sur la console centrale et la boîte à gants, parements sur les poignées intérieures de portières, les pédales, le repose-pied et les arceaux de sécurité			•	•	•
Pommeau de levier de vitesses en cuir perforé			•	•	—



## Équipements complémentaires TT (suite)

	TT 1.8 TFSI S line	TT 2.0 TFSI & 2.0 TDI quattro* S line	TT Ambition Luxe
Sellerie mixte cuir/Tissu Sprint avec logo S line sur les dossiers de sièges	•	–	–
Sellerie mixte cuir/Alcantara perforé avec logo S line	–	•	–
Volant airbag Sport multifonction style 3 branches en cuir perforé avec emblème S line (palettes de changement de vitesse pour S tronic)	•	•	–
Audi Parking System : système acoustique d'aide au stationnement arrière			•
Changeur 6 CD dans la boîte à gants			•
Filet anti-remous électrique (sur TT Roadster uniquement)			•
GPS Plus : système de navigation avec DVD Europe, écran couleur de 6,5" (800 x 480 pixels) avec affichage de cartes en 3D, guidage dynamique, information trafic TMC, radio, lecteur DVD pour navigation DVD, CD audio ou MP3, 2 lecteurs intégrés de cartes MMC/SDHC pour MP3 jusqu'à 32 Go, prise AUX-IN (sélection de la musique via l'appareil connecté)			•
Jantes en aluminium coulé style 5 branches dynamiques, 9 J x 18", avec pneus 245/40 R18 Y			•
Préparation pour téléphone 2 W bi-bande (D et E), commande sur le volant multifonction, main libre, interface Bluetooth. Ne comprend pas de support pour adaptateur ni d'antenne extérieure			•
Rétroviseurs extérieurs électriques, escamotables et dégivrants, buses de lave-glaces chauffantes			•
Sellerie cuir Nappa fin			•
Volant airbag Sport multifonction en cuir style 3 branches, partie inférieure aplatie (palettes de changement de vitesse pour S tronic)			•

\* Transmission intégrale permanente quattro® de série sur 2.0 TDI

• : Équipement de série. – : Non disponible ou en option.

Finitions

Tarifs

Intérieur  
Extérieur

Jantes

Équipements  
de série

Options

Caractéristiques  
techniques



19



TT

## Pack exclusive line Classic

	WD1
Teinte extérieure Gris nimbus nacré [6ZPA]	•
Capote noire	•
Sellerie en cuir Impuls Brun Madras avec coutures spécifiques	[TZ]
Pack Cuir étendu couleur	•
Pack Aluminium étendu	•
Applications décoratives en aluminium brossé gris	•
Moulures de seuils avec inscription « Audi exclusive »	•
Tapis complémentaires avec passepoil de couleur Brun Madras	•
Levier de vitesses raccourci (uniquement pour modèles avec boîte mécanique)	•
Jantes en aluminium coulé Audi exclusive style 7 branches doubles, 9 J x 19" avec pneus 255/35 R 19	•



20

TT Roadster	Code option	TT	S line	Ambition luxe
Pack exclusive line Classic	WD1	3 000 €	-	1 150 €

Non disponible sur la finition S line et incompatible avec le Pack Extérieur S line [PQD], le Pack exclusive line [WQK] et toutes autres selleries.



## Pack exclusive line Lifestyle

	WD2
Teinte extérieure Gris Dakota métal [Y7Y7]	•
Capote beige	•
Sellerie en cuir Nappa fin Beige Louxor	[UM]
Pack Cuir étendu couleur	•
Applications décoratives Gris Dakota	•
Moulures de seuils avec inscription « Audi exclusive »	•
Tapis complémentaires avec passepoil de couleur Beige Louxor	•
Vitres surteintées	•
Jantes en aluminium coulé Audi exclusive style 5 branches doubles, 9 J x 18" avec pneus 245/40 R 18	•



21

TT Roadster	Code option	TT	S line	Ambition luxe
Pack exclusive line Lifestyle	WD2	3 000 €	-	1 150 €

Non disponible sur la finition S line et incompatible avec le Pack Extérieur S line [PQD], le Pack exclusive line [WQK] et toutes autres selleries.





## Pack exclusive line Ice edition

	WD3
Teinte extérieure Blanc glacier métallisé [2Y2Y]	•
Sellerie mixte cuir/Alcantara noir et Argent spectral avec surpiquûres contrastées argent	[UN]
Pack Cuir étendu	•
Applications décoratives en aluminium brossé	•
Moulures de seuils avec inscription « Audi exclusive »	•
Pack Aluminium étendu	•
Tapis complémentaires avec passepoil de couleur argent	•
Levier de vitesses raccourci (uniquement pour modèles avec boîte mécanique)	•
Vitres surteintées	•
Volant Sport multifonction en cuir style 3 branches avec partie inférieure aplatie	•
Pack Éclairage à LED	•
Jantes en aluminium coulé Audi exclusive style 5 branches doubles, 9 J x 18" avec pneus 245/40 R 18. (voir le visuel ci-contre)	•
► En option Jantes en aluminium coulé Audi exclusive style 15 branches, 9 J x 19" avec pneus 255/35 R 19	PQH



22

TT Coupé	Code option	TT	S line	Ambition luxe
Pack exclusive line Ice edition	WD3	3 000 €	-	1 050 €
Jantes en aluminium coulé Audi exclusive style 15 branches, 9 J x 19" avec pneus 255/35 R 19	PQH	2 230 €	-	710 €

Non disponible sur la finition S line et incompatible avec le Pack Extérieur S line [PQD], le Pack exclusive line [WQK] et toutes autres selleries.



TT

## Pack exclusive line Black edition

	WD4
Teinte extérieure Noir panthère cristal [H8H8]	•
Sellerie en cuir Nappa satiné noir avec surpiqûres contrastées argent	[UP]
Pack Cuir étendu	•
Applications décoratives Noir panthère	•
Moulures de seuils avec inscription « Audi exclusive »	•
Tapis complémentaires avec passepoil de couleur argent	•
Levier de vitesses raccourci (uniquement pour modèles avec boîte mécanique)	•
Vitres surteintées	•
Volant Sport multifonction en cuir style 3 branches avec partie inférieure aplatie	•
Pack Éclairage à LED	•
Jantes en aluminium coulé Audi exclusive style 5 branches doubles, 9 J x 18" avec pneus 245/40 R 18	•
► En option (voir le visuel ci-contre) : Jantes en aluminium coulé Audi exclusive style 15 branches, 9 J x 19" avec pneus 255/35 R 19	PQH



23



TT Coupé	Code option	TT	S line	Ambition luxe
Pack exclusive line Black edition	WD4	3 600 €	-	1 750 €
Jantes en aluminium coulé Audi exclusive style 15 branches, 9 J x 19" avec pneus 255/35 R 19	PQH	2 230 €	-	710 €

Non disponible sur la finition S line et incompatible avec le Pack Extérieur S line [PQD], le Pack exclusive line [WQK] et toutes autres selleries.



TT

## Pack exclusive line Color edition

	WD5
Teinte extérieure Gris Dakota [Y7Y7], Bleu scuba [S9S9] ou Rouge volcan [1G1G] métallisé	•
Sellerie en cuir Nappa noir avec surpiqûres contrastées de couleur assortie à la teinte extérieure	[UL] ou [UJ] ou [UK]
Pack Cuir étendu	•
Applications décoratives en peinture réfléchissante Brun turba, bleu ou rouge	•
Moulures de seuils avec inscription « Audi exclusive »	•
Pack Aluminium étendu	•
Tapis complémentaires avec passepoil assorti à la teinte extérieure	•
Levier de vitesses raccourci (uniquement pour modèles avec boîte mécanique)	•
Vitres surteintées	•
Volant Sport multifonction en cuir style 3 branches avec partie inférieure aplatie	•
Pack Éclairage à LED	•
Jantes en aluminium coulé Audi exclusive style 5 branches doubles, 9 J x 18" avec pneus 245/40 R 18	•
► En option (voir le visuel sur le TT Rouge volcan ci-contre) : Jantes en aluminium coulé Audi exclusive style 15 branches, 9 J x 19" avec pneus 255/35 R 19	PQH



24

TT Coupé	Code option	TT	S line	Ambition luxe
Pack exclusive line Color edition	WD5	3 000 €	-	1 150 €
Jantes en aluminium coulé Audi exclusive style 15 branches, 9 J x 19" avec pneus 255/35 R 19	PQH	2 230 €	-	710 €

Non disponible sur la finition S line et incompatible avec le Pack Extérieur S line [PQD], le Pack exclusive line [WQK] et toutes autres selleries.



## Pack extérieur S line + peinture intégrale

	PQD
Pare-chocs avant incluant prises d'air latérales, bas de caisse ainsi que diffuseurs d'air au design résolument sportif	•
Pare-chocs arrière au design résolument sportif	•
Diffuseur laqué Gris platine	•
Moulures de seuils avec inscription « S line », protection du seuil de chargement supplémentaire en acier inoxydable	•
Inscription « S line » sur les ailes avant	•
Encadrement des phares antibrouillard style chromé	•
Sorties d'échappement chromées	•

TT	Code option	TT	S line	Ambition luxe
Pack extérieur S line	PQD	1 690 €	1 450 €	1 690 €



## Pack S line Competition

	WD6
Teintes extérieures disponibles : - Blanc glacier métal (2Y2Y) - Orange Samoa métal (0J0J) - Gris Daytona nacré (6Y6Y) - Rouge misano nacré (N9N9)	•
Pack basé sur les éléments de la finition S line pour les selleries disponibles	[QE; QZ]
Sellerie mixte cuir/Alcantara perforé avec logo S line	•
Pack Extérieur S line avec arête centrale du becquet avant et diffuseur d'air en noir et sorties d'échappement noircies	•
Pack Esthétique noir Audi exclusive	•
Aileron arrière fixe en noir	•
Coques de rétroviseurs extérieurs noires	•
Jantes en aluminium coulé Audi exclusive style 5 branches rotor, noires, polies brillant, 9 J x 19 avec pneus 255/35 R 19	•
Projecteurs <b>Xénon Plus</b> incluant lave-phares, feux de jour à LED	•
Volant Sport multifonctions en cuir style 3 branches à section plate	•
Applications décoratives en aluminium brossé mat, décoratives en peinture réfléchissante Orange Samoa avec peinture Orange Samoa métal	•
Pack Cuir	•



26

TT coupé	Code option	TT	S line	Ambition luxe
Pack S line Competition	WD6	-	3 150 €	-

Incompatible avec tous les autres Packs exclusive line



Retrouvez les vidéos explicatives à partir des liens interactifs.



TT

## Pack Sécurité

	Audi Tracking System	Audi Premium Tracking System
<b>Quand technologie rime avec sécurité</b>		
Système de tracking par satellite (Technologie GPS/GPRS)	•	•
Comprend 2 ans d'abonnement	•	•
Réseau de 40 plateformes d'assistance et de télésurveillance dans le monde 24h/24 7j/7	•	•
- Réceptionne automatiquement les alertes émises par le système en cas de	•	•
- déplacement anormal du véhicule (contact éteint),	•	•
- débranchement de la batterie,	•	•
- déclenchement de l'alarme volumétrique et périmétrique d'origine Audi	—	•
- Prend immédiatement contact avec le propriétaire pour déterminer l'origine de l'alerte.	•	•
- En cas de vol avéré, possibilité de	•	•
- empêcher le redémarrage du véhicule (commande d'immobilisation à distance)	•	•
- activer la commande de dissuasion (déclenchement des clignotants et du klaxon)*	—	•
<b>Quand technologie rime avec interactivité**</b>		
Accès confidentiel à votre Espace Web Personnel <a href="http://www.audi.fr/trackingsystem">www.audi.fr/trackingsystem</a>	•	•
- Géolocalisation du véhicule	•	•
- Définition de zone (Réception d'un SMS lorsque le véhicule entre / sort de la zone définie sur la cartographie)	•	•
- Gestion des modes garage / transport (Paramétrage du système pour éviter l'envoi de fausses alertes, lors d'événements du type intervention sur le véhicule en atelier, transport sur dépanneuse, ferry...)	•	•

27

\*L'Audi Premium Tracking System est couplé à l'alarme d'origine Audi. \*\*Activation sur demande auprès de notre prestataire de services, Cobra France, au 01 44 90 23 32. L'accès à l'Espace Web Personnel et l'utilisation des services en ligne sont uniquement possible via un smartphone ou un ordinateur connecté à Internet.

TT	Code option	Prix
Audi Tracking System	TS1	1 600 €
Audi Premium Tracking System	TS2	2 250 €



	Code	1.8 TFSI	2.0 TFSI & 2.0 TDI quattro®	1.8 TFSI S line	2.0 TFSI & 2.0 TDI quattro® S line	Ambition Luxe	Prix TTC
<b>Électriques / Fonctionnels</b>							
Adaptive Light : projecteurs directionnels. (Oblige [PX4])	8Q5	0	0	0	0	0	420 €
Alarme antivol incluant protection volumétrique de l'habitacle et protection antiremorquage, désactivable	7AL	0	0	0	0	0	440 €
Audi Hill Hold Assist : assistant de démarrage en côte. Après une pression prolongée sur la pédale de frein à l'arrêt, le système maintient automatiquement la pression un court laps de temps lorsqu'on relâche la pédale, empêchant le véhicule de reculer et facilitant ainsi le démarrage en côte	UG1	0	0	0	0	0	100 €
Audi Tracking System : système d'immobilisation et de localisation par satellite	TS1	0	0	0	0	0	1 600 €
Audi Premium Tracking System : système d'immobilisation et de localisation par satellite, couplé à l'alarme antivol	TS2	0	0	0	0	0	2 250 €
Cric de levage	1S1	0	0	0	0	0	Gratuit
Feux de route assistés : gestion automatique du passage de feux de croisement à plein phares et inversement	8N7	0	0	0	0	0	160 €
Fixations ISOFIX pour sièges arrière. (Oblige [3G2], sauf avec [PS5]). Uniquement sur TT Coupé	3B4	0	0	0	0	0	50 €
Fixations ISOFIX pour siège passager	3G2	0	0	0	0	0	40 €
Lave-phares haute pression	8X1	0	0	0	0	0	320 €
Ouvre-porte de garage (HomeLink) : télécommande à radiofréquence programmable, touches de commande intégrées au module d'éclairage intérieur. Vérifiez la compatibilité HomeLink de l'installation	VC1	0	0	0	0	0	280 €
Xénon Plus, projecteur à décharge pour feux de croisement et feux de route, incluant lave-phares, réglages automatique du site des phares et feux de jour à diodes (LED) à faible consommation d'énergie. (Contient [8SB])	PX4	0	0	0	0	0	1050€
Radars de recul	7X1	0	0	0	0	S	460 €
Rétroviseurs extérieurs électriques, escamotables et dégivrants, buses de lave-glaces chauffantes	6XE	0	0	0	0	S	180 €
Rétroviseurs extérieurs jour/nuit automatiques, électriques, escamotables et dégivrants, buses de lave-glaces chauffantes	6XK	0	0	0	0	—	400 €
		—	—	—	—	0	220 €
Trappe à skis avec sac à skis amovible (sur TT Roadster uniquement). (Incompatible avec [PS5])	3X2	0	0	0	0	0	150 €
<b>Confort / Esthétique intérieure</b>							
Filet anti-remous électrique (sur TT Roadster uniquement)	7S1	0	0	0	0	S	530 €
Levier de vitesse raccourci pour boîte mécanique uniquement	0G9	0	0	S	S	0	230 €
Pack Aluminium étendu pour diffuseurs d'air, commandes de l'autoradio et de la climatisation, commandes d'éclairage et branches de volant, applications décoratives sur la console centrale et la boîte à gants, parements sur les poignées intérieures de portières, les pédales, le repose-pied et les arceaux de sécurité	PEG	0	0	S	S	S	280 €
Pack Cuir : poignée de frein à main, accoudoir de console centrale, poignées intérieures de portière en cuir noir. (Oblige sellerie cuir ou cuir/Alcantara ou cuir/tissu Sprint sur TT 1.8 TFSI)	7HB	0	0	0	0	0	330 €

0 : option S : proposé en série — : non proposé.



Retrouvez les vidéos explicatives à partir des liens interactifs.



	Code	1.8 TFSI	2.0 TFSI & 2.0 TDI quattro®	1.8 TFSI S line	2.0 TFSI & 2.0 TDI quattro® S line	Ambition Luxe	Prix TTC
Pack Cuir étendu : contient Pack Cuir + visière de tableau de bord, habillage de console centrale, accoudoirs de portière en cuir noir. (Oblige sellerie cuir ou cuir/Alcantara ou cuir/tissu Sprint sur TT 1.8 TFSI)	7HC	0	0	0	0	0	840 €
Pack Cuir étendu couleur : contient Pack Cuir + visière de tableau de bord en cuir noir ; habillage de console centrale, accoudoirs de portières, poignées intérieures de portières en cuir de couleur (selon couleur des selleries). Poignées et accoudoirs portières en cuir noir pour la couleur Rouge Magma, ainsi que la sellerie Impuls Brun Madras. (Interdit intérieur JN/YM. Oblige sellerie cuir sur TT 1.8 TFSI)	7HD	0	0	—	—	0	960 €
Pack Éclairage : éclairage d'ambiance intérieure par <b>LED</b> sur les poignées de portes, les miroirs de courtoisie, au niveau des pieds à l'avant, catadioptrés actifs sur les portières, éclairage des seuils de portes	QQ1	0	0	0	0	0	160 €
Pack exclusive line : sièges avant et arrière en cuir Nappa fin bicolore (noir/argent QL - noir/rouge carmin QY - noir/brun sellier XA - noir/orange signal XB). Partie latérale de sièges, appuie-tête, volant et soufflet de levier de vitesses en noir avec surpiqûres contrastées, partie centrale de sièges, contre-portes et liseré de tapis de sol en couleur. Inscription Audi exclusive sur seuils de portes. En cas d'option Pack cuir étendu, les surpiqûres sont également contrastées. (Oblige [1XX] ou [1XW], interdit toute autre sellerie)	WQK	—	0	—	—	—	1680 €
		—	—	—	—	0	960 €
Pack Rangement : filet de rangement au niveau des pieds côté passager avant et au dos des sièges avant, vide-poches sous les sièges avant, deux vide-poches supplémentaires dans la partie arrière des sièges pour TT Roadster	QE1	0	0	0	0	0	180 €
Pack Rangement : filet de rangement au niveau des pieds côté passager avant et au dos des sièges avant, vide-poches sous les sièges avant, filet à bagages dans le coffre pour TT Coupé	QE1	0	0	0	0	0	230 €
Pommeau de levier de vitesses en aluminium. (Oblige [0G9] et interdit [WQK])	6Q6	0	0	0	0	0	160 €
Réglages d'appuis lombaires électriques sur 4 plans	7P1	0	0	0	0	0	310 €
Sellerie cuir Valetta	N5E	0	—	—	—	—	1 670 €
		—	0	—	—	—	490 €
Sellerie cuir Nappa fin	N3Q	0	—	—	—	S	1 910 €
		—	0	—	—	—	730 €
Sellerie cuir Nappa fin avec logo S line	N2R	—	—	0	—	—	1 200 €
		—	—	—	0	—	620 €
Sellerie cuir Impuls : sièges en cuir avec coutures style gant de base-ball sur les parties latérales de l'assise et du dossier. (Oblige [7HB] ou [7HC] et volant multifonction sur TT Coupé. (Oblige [7HB] ou [7HD] et volant multifonction sur TT Roadster). (Se référer à la rubrique « Intérieurs TT » pour les couleurs disponibles)	N1W	0	—	—	—	—	2 370 €
		—	0	—	—	—	1 190 €
		—	—	—	—	0	420 €
Sellerie mixte cuir Nappa / tissu Sprint avec logo S line	N7V	—	—	S	0	—	Gratuit
Sellerie mixte cuir/Alcantara	N7U	0	S	—	—	—	1 180 €
Sellerie mixte cuir/Alcantara perforé avec logo S line	N7K	—	—	0	S	—	580 €

0 : option S : proposé en série — : non proposé.



Retrouvez les vidéos explicatives à partir des liens interactifs.



TT



	Code	1.8 TFSI	2.0 TFSI & 2.0 TDI quattro®	1.8 TFSI S line	2.0 TFSI & 2.0 TDI S line	Ambition Luxe	Prix TTC
Sièges avant chauffants	4A3	0	0	0	0	0	390 €
Sièges avant électriques avec réglages pour longueur, hauteur, inclinaison d'assise et de dossier. Contient supports lombaires électriques	PV1	0	0	0	0	0	1 230 €
Sièges baquets Audi exclusive en cuir Nappa. (Interdit [QE1], [3G2], [PV1] ou [7P1], [3X2] et [N2R]. Supprime dans tous les cas les airbags latéraux, ainsi que le logo S line sur finition S line)	PS5	—	0	—	—	—	3 140 €
		—	—	—	0	—	2 910 €
		—	—	—	—	0	2 700 €
Volant Sport multifonction en cuir style 3 branches avec palettes de changement de vitesse, partie inférieure aplatie (pour boîte <b>S tronic</b> )	1XX	0	0	S	S	S	260 €
Volant Sport multifonction en cuir style 3 branches, partie inférieure aplatie (pour boîte mécanique)	1XW	0	0	S	S	S	260 €
<b>Châssis / Esthétique extérieure</b>							
Bouton Sport sur la console centrale : influence la souplesse de l'accélération par une réponse plus progressive du moteur ; modifie la sonorité moteur et l'amortissement de l' <b>Audi Magnetic Ride</b> pour un châssis plus dynamique. (Oblige [PDH])	2H3	0	0	0	0	0	420 €
Châssis Audi Magnetic Ride : suspension pilotée par champ magnétique pour plus de dynamisme. Réduit cabrage, plongée et roulis par affermissement des amortisseurs sollicités	PDH	0	0	0	0	0	1 470 €
Châssis sport S line : surbaissé de 10 mm avec réglages d'amortisseurs et ressorts plus dynamiques (de série sur S line, mais à saisir par défaut à la commande)	1BV	0	0	S	S	0	670 €
Châssis sport S line : suppression	1B0	—	—	0	0	—	Gratuit
Coques de rétroviseurs extérieurs en carbone Audi exclusive	6FQ	0	0	0	0	0	1 330 €
Étriers de freins laqués gris	PC2	0	0	0	0	0	240 €
Pack Esthétique noir : calandre, support de plaque d'immatriculation et encadrement de calandre noir mat	4ZM	0	0	0	0	0	520 €
Pack Extérieur S line : sorties d'échappement chromées sur 4 cylindres, pare-chocs avant et arrière de style sportif, diffuseur gris platine, inscription S line sur seuils de portes et ailes avant. (Oblige [8X1])	PQD	0	0	—	—	0	1 690 €
		—	—	0	0	—	1 450 €
Pack Carbone : partie centrale de spoiler avant et diffuseur arrière en carbone au lieu de gris platine	5L4	0	0	0	0	0	790 €
Pack Carbone pour Pack Extérieur S line : partie centrale de spoiler avant et diffuseur arrière en carbone au lieu de gris platine. (Oblige [PQD])	5L4	0	0	0	0	0	1 150 €
Pack Optique design : parements de phares style chromé à l'avant, feux arrière noirs	8SB	0	0	0	0	0	260 €
Peinture métallisée ou nacrée	—	0	0	0	0	0	750 €
Jantes en aluminium coulé style 5 branches en V, 8,5 J x 17", avec pneus roulage à plat SST 245/45 R 17	PRP	0	0	—	—	—	300 €

0 : option S : proposé en série — : non proposé.



Les jantes Accessoires d'Origine Audi® sont livrées en complément des jantes de série.



Retrouvez les vidéos explicatives à partir des liens interactifs.



TT

	Code	1.8 TFSI	2.0 TFSI & 2.0 TDI quattro®	1.8 TFSI S line	2.0 TFSI & 2.0 TDI quattro® S line	Ambition Luxe	Prix TTC
Jantes en aluminium forgé style 7 branches en Y, 8,5 J x 17", avec pneus 245/45 R 17	PRE	0	0	—	—	—	490 €
Jantes en aluminium forgé style 7 branches en Y, 8,5 J x 17", avec pneus roulage à plat SST 245/45 R 17	PRB	0	0	—	—	—	790 €
Jantes en aluminium coulé style 5 branches dynamiques, 9 J x 18", avec pneus 245/40 R 18	PRD	0	0	—	—	S	1 520 €
Jantes en aluminium coulé style 5 branches dynamiques, 9 J x 18", avec pneus roulage à plat SST 245/40 R 18	PRV	0	0	—	—	—	1 820 €
		—	—	—	—	0	310 €
Jantes en aluminium coulé style 7 branches structurées, 9 J x 18", avec pneus roulage à plat SST 245/40 R 18	PRY	0	0	—	—	—	1 750 €
		—	—	—	—	0	230 €
Jantes en aluminium coulé style 10 branches, 9 J x 18", avec pneus 245/40 R 18	PRM	0	0	—	—	—	1 520 €
		—	—	—	—	0	Gratuit
 Suppression d'identification du badge TDI. (Uniquement sur TT 2.0 TDI <b>quattro</b> )	2Z7	—	0	—	0	0	Gratuit
 Vitres latérales arrière (vitres en triangle) et lunette arrière teintées. (Sur TT Coupé uniquement)	VW1	0	0	0	0	0	500 €
<b>Infotainment</b>							
 <b>Audi Music Interface</b> : relie un Apple iPod à partir de la Génération 4 (iPod, iPod mini, iPod nano, iPod photo, iPod vidéo), ainsi que d'autres dispositifs de stockage USB et lecteurs MP3 (seulement USB 2.0), commande via le système de navigation Plus ou le volant multifonction, logement dans la boîte à gants. Remarque : requiert un câble d'adaptateur spécial disponible en accessoire d'origine Audi. (Oblige [PNC] et supprime la prise AUX-IN). (Incompatible avec [7A2], préparations [UF1] et [UF2])	UF7	0	0	0	0	—	290 €
		—	—	—	—	0	Gratuit
Bose Surround Sound : système réglé sur l'acoustique de l'habitacle ; compensation dynamique des bruits ambiants, amplificateur 8 canaux d'une puissance totale de 255 W, 12 haut-parleurs hautes performances incluant haut-parleur central et subwoofer. (Interdit radio Chorus de série)	8RY	0	0	0	0	0	730 €
Changeur 6 CD dans la boîte à gants	7A2	0	0	0	0	S	450 €
Commande vocale pour radio, GPS et préparation téléphone le cas échéant. (Oblige volant multifonction et GPS Plus)	QH1	0	0	0	0	0	490 €
GPS 1 : système de navigation à logique de commande MMI ; avec CD de navigation France inclus, incluant 9 haut-parleurs actifs, puissance totale 140 W, écran monochrome 6" sur la console centrale pour entrée de destinations et description d'itinéraires, radio avec double tuner, lecteur CD pour CD de navigation, CD audio et MP3, flèches de direction sur le système d'information du conducteur, prise AUX-IN (sélection de la musique via l'appareil connecté). Attention : écoute de CD audio impossible durant la navigation, changeur 6 CD, préparation iPod ou prise USB fortement recommandés	PNX/7QH	0	0	0	0	—	1 270 €
GPS Plus : système de navigation à logique de commande MMI avec DVD Europe et fonction d'info trafic TMC. Écran couleur de 6,5" (800 x 480 pixels) avec affichage de la cartographie, lecteur DVD pour DVD de navigation, CD audio ou MP3, 2 lecteurs intégrés de cartes MMC/SD (jusqu'à 32 Go) et prise AUX-IN (sélection de la musique via l'appareil connecté). (Attention : écoute de CD audio impossible durant la navigation ; changeur 6 CD ou Audi Music Interface fortement recommandés)	PNC	0	0	0	0	S	2 730 €

0 : option S : proposé en série — : non proposé.

Les jantes Accessoires d'Origine Audi® sont livrées en complément des jantes de série.



Retrouvez les vidéos explicatives à partir des liens interactifs.



	Code	1.8 TFSI	2.0 TFSI & 2.0 TDI quattro®	1.8 TFSI S line	2.0 TFSI & 2.0 TDI quattro® S line	Ambition Luxe	Prix TTC
Préparation Audi exclusive pour iPod. Console dans la boîte à gant pour modèles d'iPod suivants : G3, G4, iPod mini, iPod nano, iPod photo, iPod vidéo. L'iPod peut se commander de l'autoradio ou du volant multifonction si choisi. Lorsqu'il est en service sur la console, l'iPod se recharge. (Interdit [7A2] et [UF2])	UF1	0	0	0	0	—	250 €
Préparation pour téléphone 2 W bi-bande (D et E), commande sur volant multifonction, mains libres, interface Bluetooth. Ne comprend pas de support pour adaptateur ni d'antenne extérieure. (Informations sur les portables compatibles auprès de votre Partenaire Audi). (Oblige volant Sport multifonction en cuir)	9ZX	0	0	0	0	S	380 €
Préparation pour téléphone portable (Bluetooth), dans le vide-poches de la console centrale, réseaux D et E, avec commande vocale, antenne, mains libres et chargeur de batterie, interface Bluetooth, commande sur le volant Sport multifonction en cuir ; informations sur les téléphones portables compatibles auprès de votre Partenaire Audi. (Oblige volant Sport multifonction en cuir)	9ZF	0	0	0	0	—	640 €
		—	—	—	—	0	260 €
Prise USB Audi exclusive dans la boîte à gants. (Interdit [7A2] et [UF1])	UF2	0	0	0	0	—	250 €
Radio Concert, comme autoradio Chorus mais compatible MP3, prise AUX-IN (sélection de la musique via l'appareil connecté). Inclut amplificateur 5 canaux et 9 haut-parleurs actifs, puissance totale 140 W. Prise AUX-IN (sélection de la musique via l'appareil connecté)	RCL	0	0	0	0	—	340 €
Radio Symphony comme autoradio Concert, mais incluant fonction TP-Mémo, avec changeur 6 CD intégré en façade. Prise AUX-IN (sélection de la musique via l'appareil connecté)	RSL	0	0	0	0	—	720 €
Réception TV analogique et numérique pour GPS Plus Audi	QV9	0	0	0	0	0	1 220 €
<b>Personnalisation Audi exclusive</b>							
Applications décoratives Blanc ibis	YUU	—	0	0	0	0	780 €
Applications décoratives Noir fantôme	YUV	—	0	0	0	0	780 €
Arceaux de sécurité en cuir (dans le coloris de la sellerie). (Uniquement sur TT Roadster)	YUG	—	0	0	0	0	780 €
Ceinture de sécurité de couleur Audi exclusive	YTO	—	0	—	—	0	1 690 €
Ciel de pavillon en Alcantara Audi exclusive (sur TT Coupé uniquement)	YSK	—	0	—	—	0	2 170 €
Couronne de volant garnie de cuir Audi exclusive	YRH	—	0	—	—	0	490 €
Jantes Audi exclusive en aluminium coulé style 5 branches, 9 J x 18", avec pneus 245/40 R 18	PQR	0	0	S	S	—	1 570 €
		—	—	—	—	0	50 €
Jantes Audi exclusive en aluminium coulé style 10 rayons, 9 J x 18", avec pneus 245/40 R 18	PQ5	0	0	—	—	—	1 570 €
		—	—	0	0	—	Gratuit
		—	—	—	—	0	50 €

0 : option S : proposé en série — : non proposé.

Les jantes Accessoires d'Origine Audi® sont livrées en complément des jantes de série.

	Code	1.8 TFSI	2.0 TFSI & 2.0 TDI quattro®	1.8 TFSI S line	2.0 TFSI & 2.0 TDI quattro® S line	Ambition Luxe	Prix TTC
Jantes Audi exclusive en aluminium coulé style 5 branches triples, 9 J x 19", avec pneus 255/35 R 19	PQ6	0	0	—	—	—	2 230 €
		—	—	0	0	—	660 €
		—	—	—	—	0	710 €
Jantes Audi exclusive en aluminium coulé style 7 branches doubles, 9 J x 19", avec pneus 255/35 R 19	PQF	0	0	—	—	—	2 230 €
		—	—	0	0	—	660 €
		—	—	—	—	0	710 €
Jantes Audi exclusive en aluminium coulé style 7 branches doubles finition titane, 9 J X 19", avec pneus 255/35 R 19	PQK	0	0	—	—	—	2 350 €
		—	—	0	0	—	780 €
		—	—	—	—	0	830 €
Jantes Audi exclusive en aluminium coulé style 20 rayons en 2 parties, 9 J x 19", avec pneus 255/35 R 19	PQS	0	0	—	—	—	2 230 €
		—	—	0	0	—	660 €
		—	—	—	—	0	710 €
Peinture Audi exclusive	Q0Q0	0	0	0	0	0	2 730 €
Pack 1 échange standard Audi exclusive en cuir/Alcantara : assise, partie centrale du dossier et contre-portes en Alcantara Audi exclusive. Bourrelets latéraux, appuie-tête et accoudoir central en cuir Nappa noir. Liseré de tapis de sol de couleur Audi exclusive	PYC	—	0	—	—	—	2 950 €
		—	—	—	—	0	2 200 €
Pack 1 échange standard cuir Nappa fin Audi exclusive : Sellerie, appuie-tête et contre-portes en cuir Nappa fin Audi exclusive, liseré de tapis de sol de couleur Audi exclusive	PYA	—	0	—	—	—	2 950 €
		—	—	—	—	0	2 200 €
Pack 2 échange standard cuir étendu Nappa fin Audi exclusive. Ajoute au Pack 1 : accoudoir et poignées de portières en cuir Audi exclusive et poignée de frein à main, accoudoir de console centrale, soufflet de levier de vitesses et visière de tableau de bord en cuir noir ou cuir Audi exclusive	PYG	—	0	—	—	—	3 550 €
		—	—	—	—	0	2 820 €
Pommeau, soufflet de levier de vitesses, manchette de frein à main et couronne de volant en cuir Audi exclusive	YRB	—	0	—	—	0	900 €

0 : option S : proposé en série — : non proposé.

Les jantes Accessoires d'Origine Audi® sont livrées en complément des jantes de série.



## TT Coupé

	TT Coupé 1.8 TFSI essence (160 ch)		TT Coupé 2.0 TFSI essence (211 ch)			TT Coupé 2.0 TDI diesel (170 ch)	
<b>Moteur - Appareillage électrique</b>							
Moteur	4 cylindres en ligne		4 cylindres en ligne			4 cylindres turbo diesel en ligne	
Commande des soupapes / Nombre de soupapes par cylindre	Linguets à galets / 4		Levée variable de soupapes Audi Valvelift System / 4			Poussoirs de soupapes / 4	
Cylindrée (cm <sup>3</sup> )	1 798		1 984			1 968	
Puissance maxi en ch (kW) à tr/mn	160 (118) / 4 500-6 200		211 (155) / 4 300-6 000			170 (125) / 4 200	
Couple maxi en (Nm) à tr/mn	250 / 1 500-4 500		350 / 1 600-4 200			350 / 1 750-2 500	
<b>Transmission / Jantes</b>							
Transmission	Aux roues avant		Aux roues avant		quattro	quattro	
Boîte de vitesses	BVM 6	S tronic 7	BVM 6	S tronic 6		BVM 6	S tronic 6
Jantes / Pneus	8J x 17", avec pneus 225/50 R 17 W		8 J x 17", avec pneus 225/50 R 17 W			8J x 17", avec pneus 225/50 R 17 W	
<b>Poids / Volumes</b>							
Poids à vide (kg) / Total maxi autorisé en charge (kg)	1 260 / 1 660	1 280 / 1 680	1 280 / 1 680	1 300 / 1 700	1 380 / 1 780	1 390 / 1 790	1 415 / 1 815
Charge sur pavillon (kg) / Poids sur la flèche (kg)	-		-			-	
Remorque freinée sur rampe 8 % / 12 % / non freinée (kg)	NC		NC			NC	
Réservoir de carburant (l)	55		55	60		60	
<b>Performances - Consommation</b>							
Vitesse maximale (km/h) sur circuit	226		245		243	226	224
Accélération de 0 à 100 km/h (s)	7,3	7,2	6,2	6,1	5,7	7,6	7,5
Carburant	Super Plus sans plomb, 98 RON		Super Plus sans plomb, 98 RON			Diesel, selon la norme EN 590	
Consommation cycles urbain / routier / mixte (l/100 km)	8,5 / 5,2 / 6,4	8,4 / 5,2 / 6,4	8,9 / 5,2 / 6,6	9,9 / 5,4 / 7,1	9,9 / 5,7 / 7,2	7,0 / 4,3 / 5,3	7,0 / 4,7 / 5,5
Émissions massiques de CO <sub>2</sub> en cycle mixte (g/km)	149	147	154	164	169	139	144
Norme antipollution	EU 5 / -		EU 5 / -			EU 5 / Oui	
Start/Stop / Récupération d'énergie	non/oui		non/oui			non/oui	

TT Coupé

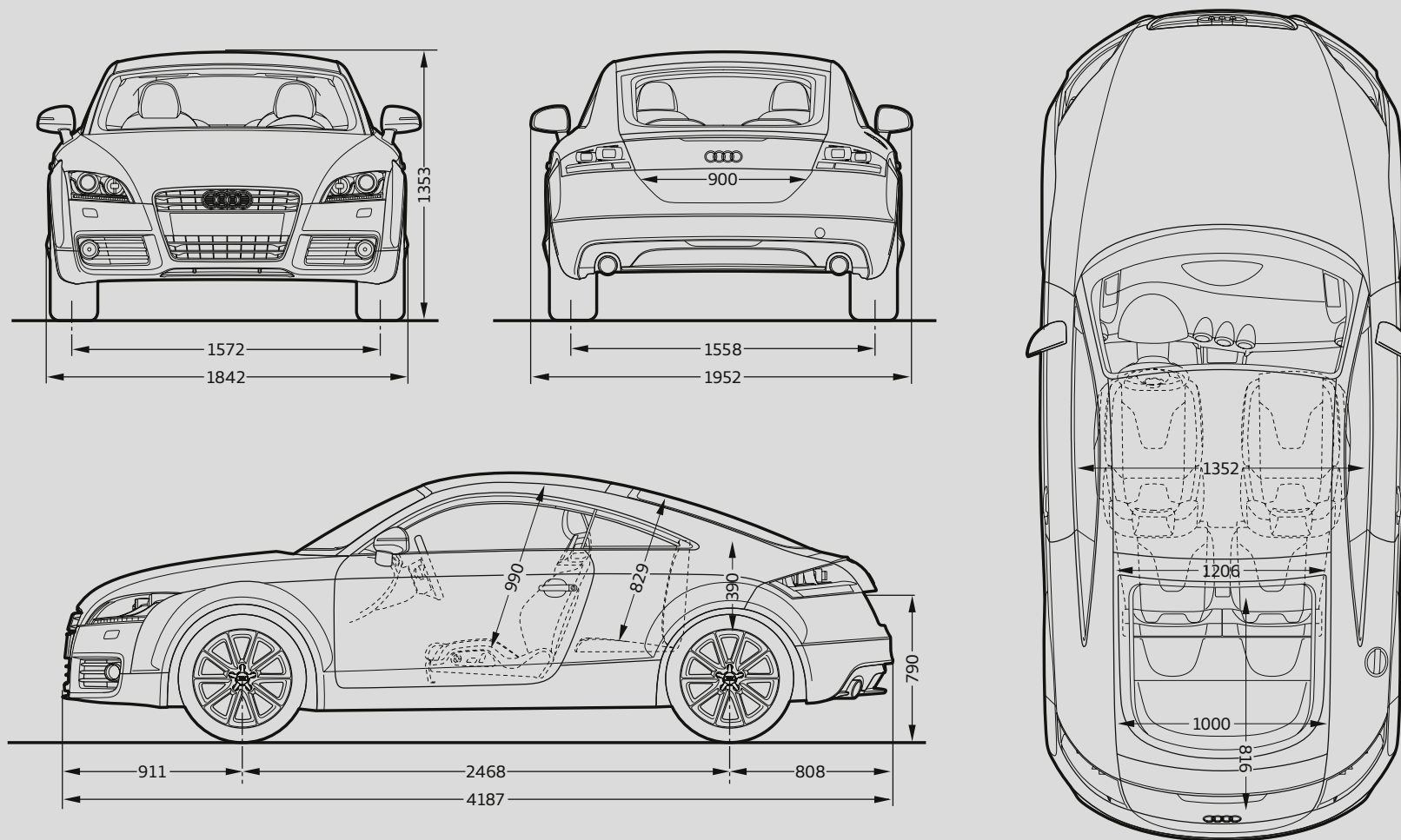

Toutes les cotes sont indiquées en millimètres.

## TT Roadster

	TT Roadster 1.8 TFSI essence (160 ch)		TT Roadster 2.0 TFSI essence (211 ch)			TT Roadster 2.0 TDI diesel (170 ch)	
<b>Moteur - Appareillage électrique</b>							
Moteur	4 cylindres en ligne		4 cylindres en ligne			4 cylindres turbo diesel en ligne	
Commande des soupapes / Nombre de soupapes par cylindre	Linguets à galets / 4		Levée variable de soupapes Audi Valvelift System / 4			Poussoirs de soupapes / 4	
Cylindrée (cm <sup>3</sup> )	1 798		1 984			1 968	
Puissance maxi en ch (kW) à tr/mn	160 (118) / 4 500-6 200		211 (155) / 4 300-6 000			170 (125) / 4 200	
Couple maxi en (Nm) à tr/mn	250 / 1 500-4 500		350 / 1 600-4 200			350 / 1 750-2 500	
<b>Transmission / Jantes</b>							
Transmission	Aux roues avant		Aux roues avant		quattro	quattro	
Boîte de vitesses	BVM 6	S tronic 7	BVM 6	S tronic 6		BVM 6	S tronic 6
Jantes / Pneus	8J x 17", avec pneus 225/50 R 17 W		8J x 17", avec pneus 225/50 R 17 W			8J x 17", avec pneus 225/50 R 17 W	
<b>Poids / Volumes</b>							
Poids à vide (kg) / Total maxi autorisé en charge (kg)	1 305 / 1 625	1 320 / 1 640	1 315 / 1 635	1 320 / 1 640	1 425 / 1 745	1 430 / 1 750	1 460 / 1 780
Charge sur pavillon (kg) / Poids sur la flèche (kg)	-		-			-	
Remorque freinée sur rampe 8 % / 12 % / non freinée (kg)	NC		NC			NC	
Réservoir de carburant (l)	55		55	60		60	
<b>Performances - Consommation</b>							
Vitesse maximale (km/h) sur circuit	223		242		240	223	222
Accélération de 0 à 100 km/h (s)	7,5	7,4	6,3	6,2	5,9	7,8	7,7
Carburant	Super Plus sans plomb, 98 RON		Super Plus sans plomb, 98 RON			Diesel, selon la norme EN 590	
Consommation cycles urbain / routier / mixte (l/100 km)	8,6 / 5,3 / 6,5	8,6 / 5,3 / 6,6	9,0 / 5,4 / 6,7	10,0 / 5,6 / 7,2	10,2 / 5,7 / 7,4	7,2 / 4,5 / 5,5	7,1 / 4,8 / 5,6
Émissions massiques de CO <sub>2</sub> en cycle mixte (g/km)	152		156	168	172	144	146
Norme antipollution	EU 5 / -		EU 5 / -			EU 5 / Oui	
Start/Stop / Récupération d'énergie	non/oui		non/oui			non/oui	



## TT Roadster

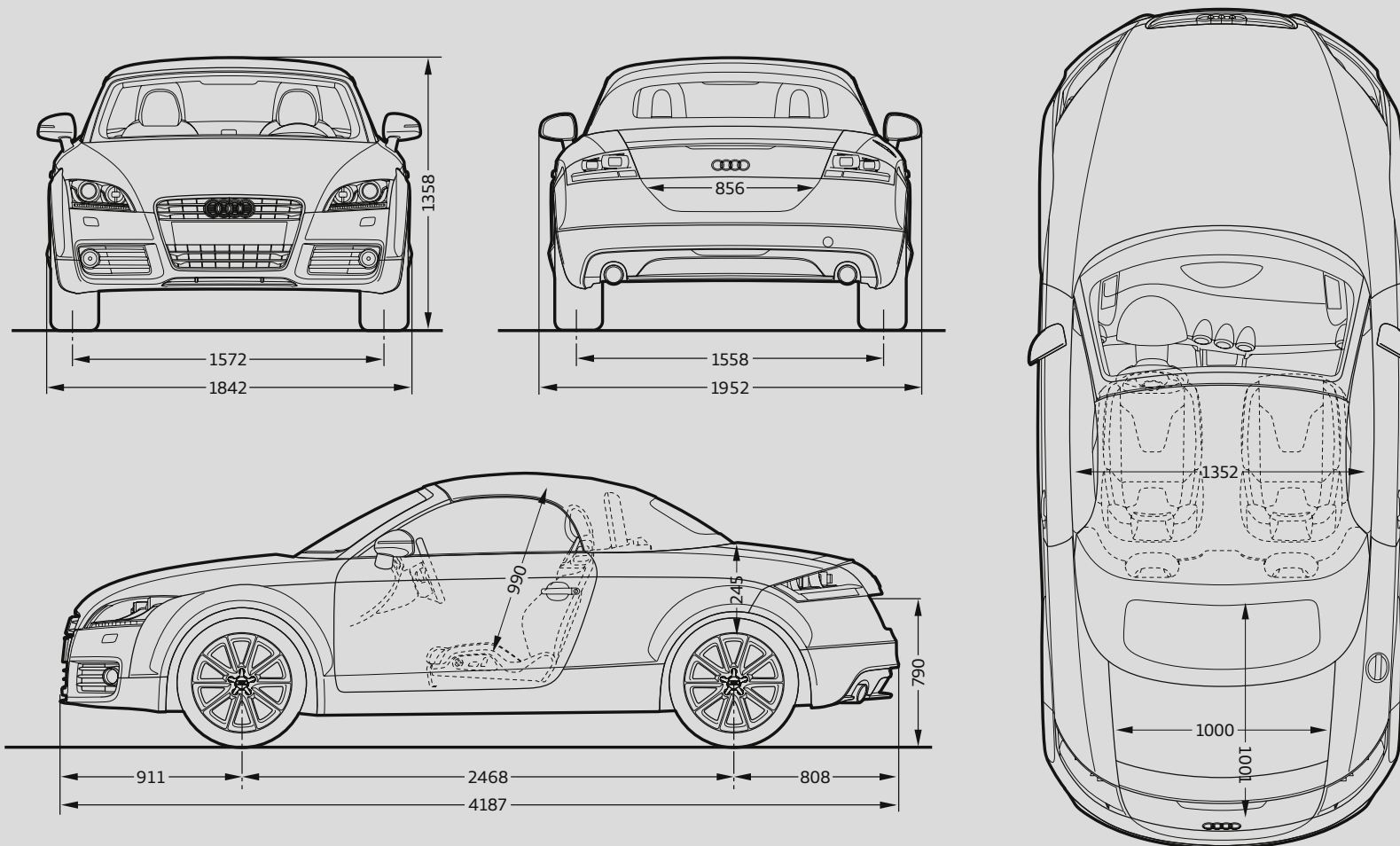

\* Espace maximum au-dessus de la tête. \*\* Largeur d'épaules. \*\*\* Largeur de l'habitacle (incluant les accoudoirs)  
Toutes les cotes sont indiquées en millimètres.

AUDI FRANCE  
BP 62  
02601 Villers-Cotterêts Cedex  
Réalisation  
ALTAVIA-PARIS  
TARIF061212/TT

Le modèle, les versions et les équipements présentés dans ce catalogue ainsi que certains services ne sont pas disponibles dans tous les pays. Les automobiles qui figurent sur les photos comportent des équipements en option avec le supplément de prix. Les informations concernant : possibilités de livraison, aspect, performances, dimensions, poids, consommation et frais d'entretien des véhicules correspondent aux données en notre possession à la date d'impression. Les informations contenues dans le présent document sont modifiables à tout moment et sans préavis. Pour plus d'information veuillez vous rapprocher de votre Distributeur Audi.

Les matériaux et composants de ce véhicule ont été conçus pour minimiser leur impact sur l'environnement, dans le respect de la réglementation relative aux véhicules hors d'usage. Ont ainsi été privilégiés des composants et matériaux recyclés et/ou ré-employables et/ou valorisables, visant à faciliter le démontage et la dépollution des véhicules hors d'usage ainsi qu'à préserver l'environnement. Tout véhicule en fin de vie peut être cédé gratuitement par son dernier propriétaire aux démolisseurs et broyeurs agréés par les services compétents. Pour plus de renseignements sur la cession des véhicules hors d'usage et/ou les dispositifs mis en place pour prévenir les atteintes environnementales, n'hésitez pas à contacter votre distributeur Audi, ou Audi France, 11, avenue de Boursonne - BP 62 - 02601 Villers-Cotterêts Cedex.

[www.audi.fr](http://www.audi.fr)